

2 in 1 Carrycot

D Gebrauchsanweisung

GB Instructions for use

NL Gebruiksaanwijzing

F Mode d'emploi

E Instrucciones de manejo

P Instruções de uso

I Istruzioni per l'uso

DK Brugsvejledning

FIN Käyttöohje

S Bruksanvisning

N Bruksanvisning

GR Οδηγίες χρήσης

RUS Инструкция по эксплуатации

RO Instrucțiuni de utilizare

BG Упътване за употреба

BIH Upute za korištenje

GEO ინსტრუქცია

MK Упатство за употреба

TR Kullanma talimatı

SK Návod na použitie

UA Інструкція по експлуатації

CZ Návod k použití

H Használati utasítás

PL Instrukcja użytkowania

EST Kasutusjuhend

LV Lietošanas pamācība

LT Nudojimo instrukcija

SLO Navodila za uporabo

HR Upute za uporabu

SRB Uputstva za upotrebu

AR دليل الاستخدام

CN 操作说明书

ZH 操作說明書

**WICHTIG – BITTE SORGFÄLTIG LESEN
UND FÜR SPÄTERES NACHLESEN
UNBEDINGT AUFBEWAHREN!**

- EN** **IMPORTANT** — READ CAREFULLY AND KEEP FOR FUTURE REFERENCE!
- DE** **WICHTIG** — BITTE SORGFÄLTIG LESEN UND FÜR SPÄTERES NACHLESEN UNBEDINGT AUFBEWAHREN!
- FR** **IMPORTANT** — À LIRE ATTENTIVEMENT ET À CONSERVER POUR RÉFÉRENCE ULTÉRIEURE!
- ES** **IMPORTANTE** — LEER DETENIDAMENTE Y MANTENERLAS PARA FUTURAS CONSULTAS!
- IT** **IMPORTANTE** — LEGGERE ATTENTAMENTE E CONSERVARE PER FUTURO RIFERIMENTO!
- PT** **IMPORTANTE** — LEIA CUIDADOSAMENTE E GUARDE PARA REFERÊNCIA FUTURA!
- NL** **BELANGRIJK** — LEES ZORGVULDIG EN BEWAR VOOR LATERE RAADPLEGING!
- DA** **VIGTIGT** — LÆS OMHYGGELIGT OG GEM TIL SENERE BRUG!
- FI** **TÄRKEÄÄ** — LUE HUOLELLISESTI JA SÄILYÄ VASTAISUUDEN VARALLE!
- SV** **VIKTIGT** — LÄS NOGGRANT OCH SPARA FÖR FRAMTIDA BRUK!

- NO VIKTIG** — LES NØYE OG OPPBEVAR FOR FREMTIDIG BRUK!
- PL WAŻNE** — PRZECZYTAJ UWAŻNIE I ZACHOWAJ NA PRZYSZŁOŚĆ JAKO ODNIESIENIE!
- CZ DŮLEŽITÉ** — POKYNY SI POZORNĚ PŘEČTĚTE A USCHOVEJTE PRO POZDĚJŠÍ POUŽITÍ!
- SK DÔLEŽITÉ** — PRED POUŽITÍM PREČÍTAJTE POZORNE TENTO NÁVOD A USCHOVAJTE HO PRE BUDÚCU POTREBU!
- HU FONTOS** — FIGYELMESEN OLVASSA EL ÉS ŐRIZZE MEG KÉSŐBBI FELHASZNÁLÁS ESETÉRE!
- SL POMEMBNO** — PRED UPORABO POZORNO PREBERITE NAVODILA IN JIH SHRANITE KOT NAPOTEK ZA V PRIHODNJE!
- HR VAŽNO** — SAČUVATI ZA SLUČAJ POTREBE!
- BS VAŽNO** — UPUTA SAČUVATI ZA KASNIJA PITANJA!
- SR VAŽNO** — PROČITAJTE PAŽLJIVO I SAČUVAJTE ZA KASNIJE PODSEĆANJE!

- RO** **IMPORTANT** – CITIȚI CU ATENȚIE ȘI PĂSTRAȚI ACEST DOCUMENT PENTRU CONSULTARE ULTERIOARĂ!
- MK** **ВАЖНО** – ЗАЧУВАЈТЕ ГО УПАТСТВОТО ЗА ПОВТОРНИ ПРАШАЊА!
- BG** **ВАЖНО** – ПРОЧЕТЕТЕ ВНИМАТЕЛНО И ЗАПАЗЕТЕ ЗА БЪДЕЩИ СПРАВКИ!
- EL** **ΣΗΜΑΝΤΙΚΟ** – ΔΙΑΒΑΤΕ ΠΡΟΣΕΚΤΙΚΑ ΤΙΣ ΟΔΗΓΙΕΣ ΚΑΙ ΦΥΛΑΞΤΕ ΤΕΣ ΓΙΑΤΙ ΜΠΟΡΕΙ ΝΑ ΤΙΣ ΧΡΕΙΑΣΤΕΙΤΕ ΣΤΟ ΜΕΛΛΟΝ!
- TR** **ÖNEMLİ** – DİKKATLİ BİR ŞEKİLDE OKUYUN VE İLERİDE TEKRAR OKUMANIZ İÇİN SAKLAYINIZ!
- ET** **TÄHTIS** – LUGEGE HOOLIKALT JA HOIDKE ALLES EDASPIDISEKS KASUTAMISEKS!
- LV** **SVARĪGI** – PIRMS LIETOŠANAS UZMANĪGI IZLASIET ŠO INSTRUKCIJU, UN VĒLĀK TO TURĪET PA ROKAI, LAI BŪTU KUR IESKATĪTIES!
- LT** **SVARBU** – ATIDŽIAI PERSKAITYKITE IR SAUGOKITE, KAD VĒLIAU GALĖTUMĖTE PASISKAITYTI!

UK **ВАЖЛИВО** – ІНСТРУКЦІЮ СЛІД
ЗБЕРЕГТИ ДЛЯ МАЙБУТНЬОГО
ВИКОРИСТАННЯ!

KA **შენიშვნა** – შესაძლებელია
მომავალში დაგებად მოთ
შეკითხვები. ამიტომ ინსტრუქცია
კარგად შეინახეთ.

RU **ВАЖНО** – ИНСТРУКЦИЮ СЛЕДУЕТ
СОХРАНИТЬ ДЛЯ БУДУЩЕГО
ИСПОЛЬЗОВАНИЯ!

AR **هام** – اقرأ التعليمات بعناية قبل الاستخدام واحتفظ بها
للرجوع إليها مستقبلاً.

CN **注意** – 请保留此说明书以便将来查阅!

ZH **注意** – 請保留此說明書以便將來查閱!

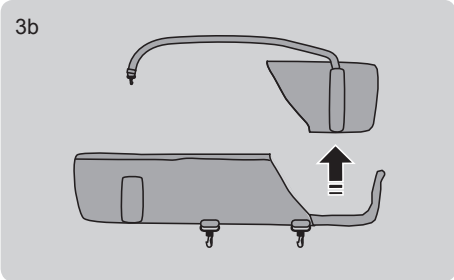
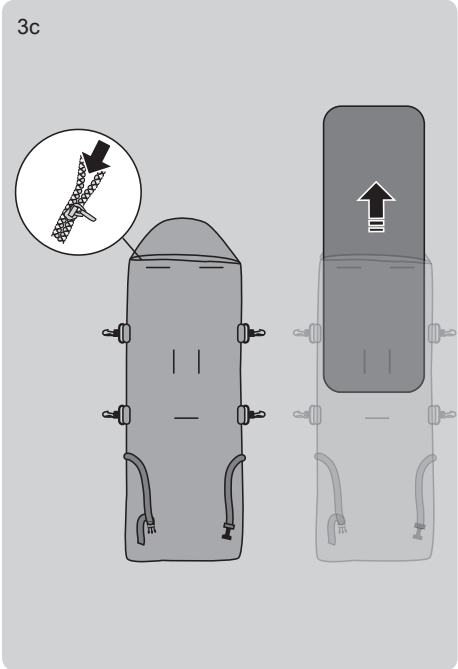
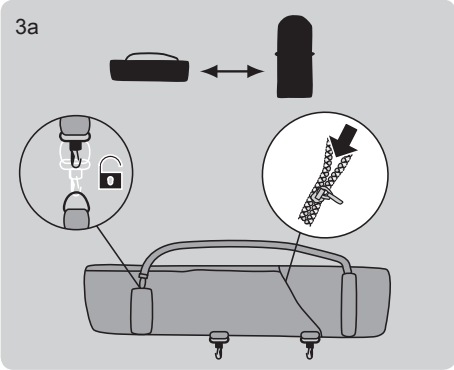
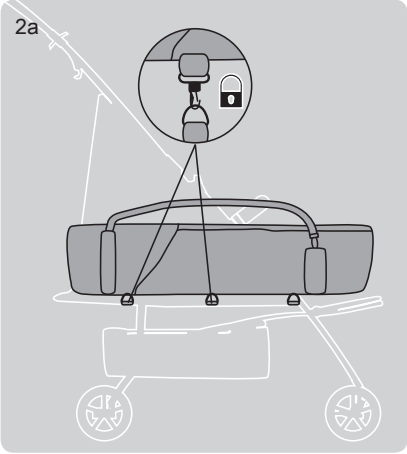
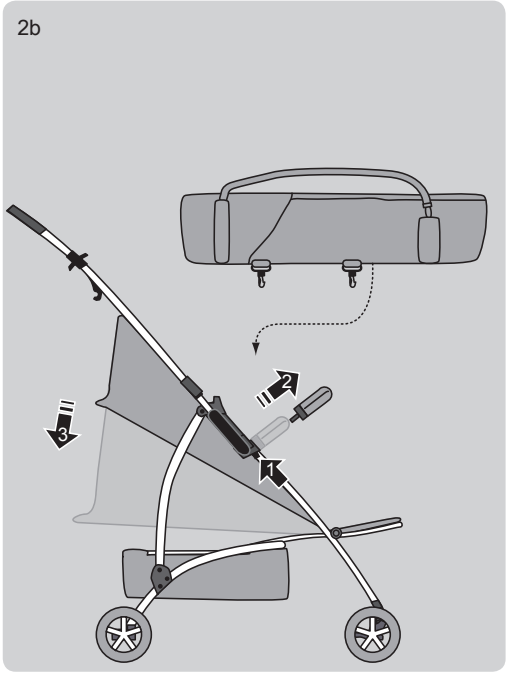
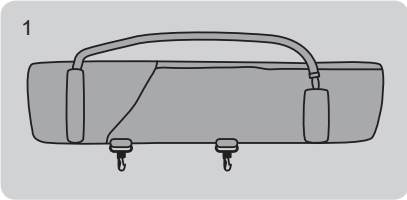

3d

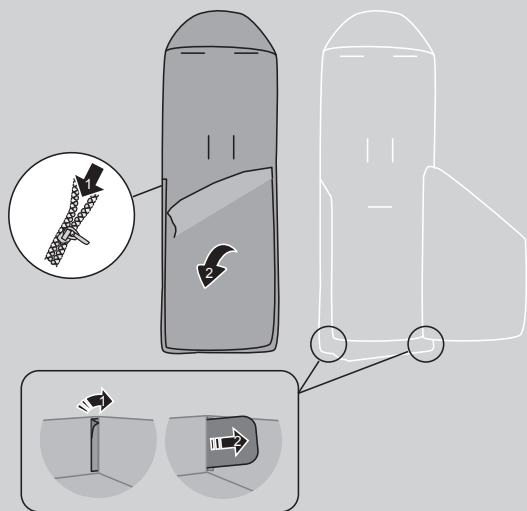

3e

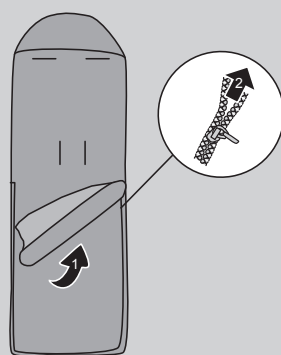

3f

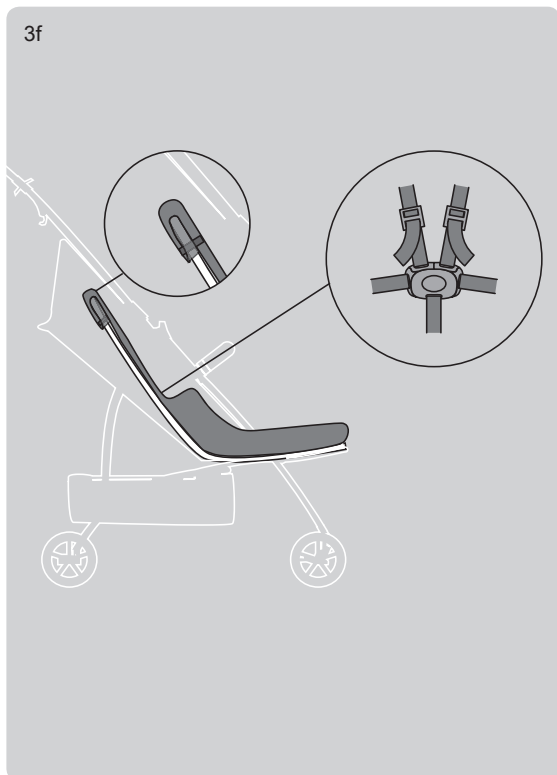

3g

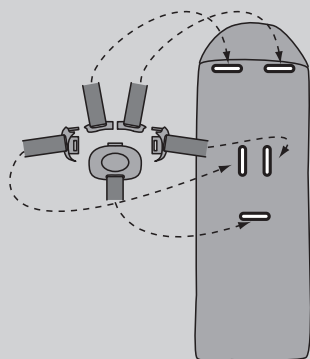

3h

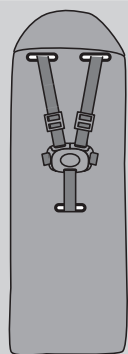

WARNING

- » This product is suitable only for a child who cannot sit up unaided, roll over and cannot push itself up on its hands and knees.
Maximum weight of the child: 9kg.
- » Only use on a firm, horizontal level, flat and dry surface.
- » Do not let other children play unattended near the carrycot.
- » Do not use if any part of the carrycot is broken, torn or missing.
- » Do not leave flexible carrying handles inside the carrycot.
- » Never use this product on a stand.
- » Never leave the child unattended.
- » EN 1466:2023

IMPORTANT INFORMATION

- » Do not place the carrycot near an open fire or other sources of strong heat.
- » Do not add another mattress or any additional upholstered layer on top of the mattress provided or recommended by the manufacturer.
- » Only use replacement parts supplied or approved by the manufacturer.
- » Inspect the handles and bottom of the carrycot regularly for signs of damage and wear.
- » The head of the child in the carrycot should never be lower than the body of the child.
- » Be careful when using this product, e.g., when passing through doorways or putting the carrycot down on the floor, in order to prevent injury to the child.
- » Do not leave anything in the carrycot that presents a danger of suffocation e.g. non-rigid toys, pillows, ...
- » Do not place the carrycot close to another product that presents a danger of strangulation, e.g. strings, blind/curtain cords, ...
- » Make sure that your child is not too cold or too warm by checking that the ambient temperature and clothing are comfortable.
- » Overheating can endanger the life of your child!
- » To ensure safe sleeping, consult a health professional for advice.
- » Before carrying or lifting, make sure that the handle(s) is (are) in the correct position of use.

CARE AND MAINTENANCE

- » Please clean, maintain and check this product regularly.

WARNUNG

- » Dieses Produkt ist nur für ein Kind geeignet, das sich noch nicht selbst aufsetzen bzw. auf die Seite rollen oder sich auf Hände und Knie stützen kann. Maximales Gewicht des Kindes: 9 kg.
- » Nur auf einem festen, waagerechten, ebenen und trockenen Untergrund verwenden.
- » Lassen Sie andere Kinder nicht unbeaufsichtigt in der Nähe der Tragetasche spielen.
- » Verwenden Sie die Tragetasche nicht, wenn ein Teil gebrochen oder eingerissen ist oder fehlt.
- » Lassen Sie die flexiblen Tragegriffe nicht im Inneren der Tragetasche
- » Dieses Produkt nie auf einem Ständer benutzen.
- » Lassen Sie das Kind nicht unbeaufsichtigt.
- » EN 1466:2023

WICHTIGE INFORMATIONEN

- » Platzieren Sie die Babytragetasche nicht in der Nähe eines offenen Feuers oder anderer Hitzequellen.
- » Setzen Sie keine weiteren Matratzen oder zusätzliche gepolsterte Schichten über der vom Hersteller gelieferten oder empfohlenen Matratze ein.
- » Verwenden Sie nur vom Hersteller gelieferte oder anerkannte Ersatzteile.
- » Untersuchen Sie die Griffe und den Boden der Babytragetasche regelmäßig auf Beschädigungen und Abnutzungserscheinungen.
- » In der Babytragetasche sollte der Kopf des Kindes niemals niedriger als dessen Körper sein.
- » Seien Sie vorsichtig, wenn Sie durch Türen gehen, die Babytragetasche auf den Boden stellen, ... um Verletzungen des Kindes zu vermeiden.
- » Lassen Sie keine Gegenstände in der Babytragetasche, die eine Erstickungsgefahr darstellen, z.B. nicht starres Spielzeug, Kissen, ...
- » Stellen Sie die Babytragetasche nicht in der Nähe eines anderen Produkts, bei dem Strangulationsgefahr besteht, z. B. Schnüre, Jalousien-/Gardinenkordeln, ...
- » Achten Sie darauf, dass es dem Kind nicht zu kalt oder zu warm ist, indem Sie die Umgebungstemperatur und die Kleidung auf ein angenehmes Maß überprüfen.
- » Überhitzung kann das Leben Ihres Kindes gefährden!
- » Um einen sicheren Schlaf zu gewährleisten, sollten Sie sich von einem Arzt beraten lassen.
- » Vergewissern Sie sich vor dem Tragen oder Heben, dass sich der/die Griff(e) in der richtigen Gebrauchsstellung befindet/befinden.

PFLEGE UND WARTUNG

- » Reinigen, pflegen und kontrollieren Sie dieses Produkt regelmäßig.

AVERTISSEMENTS

- » Ce produit ne convient qu'à un enfant qui ne peut pas s'asseoir sans aide, se retourner et ne peut pas se pousser sur les mains et les genoux.
Poids maximal de l'enfant: 9 kg.
- » Ne poser que sur une surface plane, horizontale, ferme et sèche.
- » Ne pas laisser d'autres enfants jouer sans surveillance à proximité du couffin.
- » Ne pas utiliser si l'un des éléments du couffin est cassé, déchiré ou manquant.
- » Ne pas laisser les poignées flexibles à l'intérieur du couffin.
- » Ne jamais poser ce produit sur un support.
- » Ne laissez jamais l'enfant sans surveillance.
- » EN 1466:2023

INFORMATIONS IMPORTANTES

- » Ne placez pas le couffin à proximité d'une flamme ouverte ou d'une autre source de chaleur.
- » Aucun autre matelas ou autre rembourrage supplémentaire ne doit être placé sur le matelas fourni ou recommandé par le fabricant.
- » N'utiliser que des pièces de rechange fournies ou approuvées par le fabricant.
- » Assurez-vous régulièrement de l'absence de dommages ou d'usure sur les poignées et le fond.
- » Dans le couffin, la tête de l'enfant ne doit jamais être plus basse que son corps.
- » Faites attention lorsque vous passez une porte, lorsque vous posez le couffin sur le sol, ... afin d'éviter que l'enfant ne se blesse.
- » Ne laissez rien dans le couffin qui présente un risque de suffocation, par exemple des jouets non rigides, des oreillers, ...
- » Ne placez pas le couffin à proximité d'un autre produit présentant un risque de strangulation, par exemple des cordes, des cordons de stores/rideaux, ...
- » Assurez-vous que votre enfant n'a ni trop froid ni trop chaud en vérifiant que la température ambiante et les vêtements sont confortables.
- » Une surchauffe peut mettre la vie de votre enfant en danger !
- » Pour garantir un sommeil en toute sécurité, demandez conseil à un professionnel de la santé.
- » Avant de porter ou de soulever le produit, assurez-vous que la ou les poignées sont dans la bonne position d'utilisation.

ENTRETIEN ET MAINTENANCE

- » Nettoyez, entretenez et contrôlez ce produit à intervalles réguliers.

ADVERTENCIA

- » Este producto sólo es adecuado para un niño que todavía no se puede sentar solo, rodar sobre su lado o apoyarse sobre las manos y las rodillas. Peso máximo del niño: 9 kg.
- » Utilice la bolsa sólo sobre una superficie firme, horizontal, nivelada y seca.
- » No permita que otros niños jueguen sin supervisión cerca de la bolsa de transporte.
- » No use la bolsa de transporte si alguna pieza está rota, rasgada o falta.
- » No deje las asas de transporte flexibles dentro de la bolsa de transporte.
- » Nunca utilice este producto sobre un soporte.
- » Nunca dejes al niño desatendido.
- » EN 1466:2023

INFORMACIONES IMPORTANTES

- » No coloque la bolsa de transporte cerca de un fuego abierto u otras fuentes de calor.
- » No coloque colchones adicionales o capas acolchadas adicionales sobre el colchón suministrado o recomendado por el fabricante.
- » Utilice únicamente las piezas de recambio suministradas o aprobadas por el fabricante.
- » Inspeccione regularmente las asas y la parte inferior de la bolsa en busca de daños y marcas de desgaste.
- » En la bolsa de transporte, la cabeza del niño nunca debe estar más baja que su cuerpo.
- » Ten cuidado al atravesar puertas, pon el capazo en el suelo, ... para no herir al niño.
- » No dejes nada en el capazo que pueda constituir un peligro de asfixia, pe.j. juguetes no rígidos, almohadas, ...
- » No coloques el capazo cerca de otro producto que pueda constituir un peligro de estrangulamiento, pe.j. cuerdas, cordones para persianas/cortinas, ...
- » Asegúrate de que tu hijo no tenga ni mucho frío ni mucho calor, comprobando que la temperatura ambiente y la ropa sean adecuadas.
- » ¡El sobrecalentamiento puede poner en peligro la vida de tu hijo!
- » Para garantizar un sueño seguro, consulta a un profesional de la salud.
- » Antes de transportar o levantar, asegúrese de que la(s) asa(s) esté(n) en la posición correcta de uso.

CUIDADO Y MANTENIMIENTO

- » Limpie, mantenga e inspeccione este producto regularmente.

AVVERTENZE

- » Questo prodotto è adatto solo per un bambino che non può stare seduto da solo, rotolare e non può spingere se stesso sulle mani e sulle ginocchia.
Peso massimo del bambino: 9 kg.
- » Utilizzare soltanto su una superficie stabile, orizzontale, piana e asciutta.
- » Non lasciare che altri bambini giochino senza sorveglianza vicino alla sacca porta bambini.
- » Non utilizzare se una qualsiasi parte è rotta, strappata o mancante.
- » Non lasciare le maniglie flessibili all'interno della sacca porta bambini.
- » Non usare mai la sacca porta bambini su un supporto.
- » Non lasciare mai il bambino incustodito.
- » EN 1466:2023

INFORMAZIONI IMPORTANTI

- » Non collocare la sacca porta bambini nelle vicinanze di fiamme libere o di un'altra fonte di calore.
- » Nessun altro materasso o altra imbottitura supplementare deve essere collocato sul materasso fornito o raccomandato dal fabbricante.
- » Utilizzare solo pezzi di ricambio forniti o approvati dal fabbricante.
- » Verificate regolarmente che i manici e il fondo non presentino danni e segni di usura.
- » Nella sacca porta bambini la testa del bambino non dovrebbe mai essere posizionata più in basso del corpo.
- » Fare attenzione quando si passa attraverso le porte, si appoggia la navicella sul pavimento, ... per evitare di ferire il bambino.
- » Non lasciare nella sacca porta bambini oggetti che presentino un pericolo di soffocamento, ad esempio giocattoli non rigidi, cuscini, ...
- » Non collocare la sacca porta bambini vicino a un altro prodotto che presenti un pericolo di strangolamento, ad esempio corde, corde di tende, ...
- » Assicurarsi che il bambino non abbia troppo freddo o troppo caldo, controllando che la temperatura ambientale e l'abbigliamento siano confortevoli.
- » Il surriscaldamento può mettere in pericolo la vita del bambino!
- » Per garantire un sonno sicuro, consultare un professionista della salute.
- » Prima di trasportare o sollevare il prodotto, accertarsi che la maniglia/le maniglie sia/siano nella posizione d'uso corretta.

CURA E MANUTENZIONE

- » Pulire, mantenere e controllare questo prodotto a intervalli regolari.

AVISO

- » Este produto pode ser utilizado só para crianças que ainda não conseguem sentar-se, virar ao lado, apoiar-se nas mãos ou ajoelhar-se.
Peso máximo da criança: 9 kg.
- » Utilizar só sobre uma base resistente, horizontal, plana e seca.
- » Não deixe brincar, sem a presença de um adulto, outras crianças na proximidade do saco.
- » Não faça uso do saco quando tenha uma peça partida ou rachada ou em falta.
- » Não deixe as pegas flexíveis no interior do saco.
- » Não utilize nunca o produto colocado sobre um suporte.
- » Nunca deixe a criança sem supervisão.
- » EN 1466:2023

INFORMAÇÕES IMPORTANTES

- » Não coloque o saco na proximidade de chamas desprotegidas ou outras fontes de calor.
- » Não utilize mais colchões ou camadas estofadas adicionais, para além do colchão entregue ou recomendado pelo fabricante.
- » Utilize exclusivamente as peças de reposição fornecidas ou aprovadas pelo fabricante.
- » Controle periodicamente as pegas e o fundo do saco com respeito à presença de defeitos e fenómenos de desgaste.
- » No interior do saco, a cabeça nunca se pode encontrar em posição inferior à do corpo da criança.
- » Tenha cuidado ao atravessar portas, ao colocar a alfofa no chão, etc., a fim de evitar ferir a criança
- » Não deixe nada na alfofa que represente um perigo de asfixia, por exemplo, brinquedos não rígidos, almofadas, etc.
- » Não coloque a alfofa perto de outro produto que apresente perigo de estrangulamento, por exemplo, cordas, cordões de estores/cortinas, entre outros.
- » Certifique-se de que o seu filho não está demasiado frio ou demasiado quente, verificando se a temperatura ambiente e o vestuário são confortáveis.
- » O aquecimento excessivo pode pôr em perigo a vida do seu filho!
- » A fim de garantir um sono seguro, consulte um profissional de saúde para obter aconselhamento.
- » Antes de transportar ou de içar, certifique-se de que a pega ou as pegas estão na posição de utilização correta.

CUIDADO E MANUTENÇÃO

- » Limpe, cuide e controle periodicamente o produto.

WAARSCHUWING

- » Dit product is **alleen** geschikt voor een kind dat nog niet zelf rechtop kan gaan zitten resp. op zijn kant kan rollen of op handen en knieën kan steunen. Maximaal gewicht van het kind: 9 kg.
- » **Alleen** gebruiken op een vaste, horizontale, vlakke en droge ondergrond.
- » Laat kinderen niet zonder toezicht in de buurt van de draagtas spelen.
- » Gebruik de draagtas niet als een onderdeel gebroken of gescheurd is of ontbreekt.
- » Laat de flexibele draaggrepen niet in de draagtas hangen.
- » Gebruik dit product nooit op een standaard.
- » Laat het kind nooit onbeheerd achter.
- » EN 1466:2023

BELANGRIJKE INFORMATIE

- » Plaats de draagtas niet in de buurt van open vuur en andere hittebronnen.
- » Gebruik geen andere matrassen of extra gevoerde lagen over de door de fabrikant geleverde of aanbevolen matras.
- » Gebruik uitsluitend reserveonderdelen die door de fabrikant geleverd of goedgekeurd zijn.
- » Onderzoek de draaggrepen en de bodem van de draagtas regelmatig op beschadigingen en slijtageverschijnselen.
- » In de draagtas mag het hoofdje van het kind nooit lager liggen dan het lichaam.
- » Wees voorzichtig wanneer u door deuren gaat en de reiswieg op de grond plaatst, ... voorkom dat u het kind bezeert.
- » Leg niets in de reiswieg dat verstikkingsgevaar kan opleveren, bijv. onbuigzaam speelgoed, kussens, ...
- » Plaats de reiswieg niet in de buurt van een ander product dat gevaar op verstikking kan veroorzaken, d.w.z. snoeren, jaloezie-/gordijnkoorden, ...
- » Zorg ervoor dat uw kind het niet te warm of te koud heeft door te controleren of de omgevingstemperatuur en kleding comfortabel zijn.
- » Oververhitting kan het leven van uw kind in gevaar brengen!
- » Raadpleeg een gezondheidsspecialist over veilig slapen in de reiswieg.
- » Controleer voor het dragen of optillen of de handgreep(en) in de juiste gebruikspositie staat (staan).

REINIGING EN ONDERHOUD

- » Reinig, onderhoud en controleer dit product regelmatig.

ADVARSEL

- » Dette produkt er kun beregnet for et barn, der ikke kan sætte sig op, rulle om på siden eller støtte sig på hænder eller knæ.
Max. vægt (barn): 9 kg.
- » Må kun benyttes på et fast, vandret, lige og tørt underlag.
- » Hold altid opsyn med andre børn, der leger i nærheden af bæretasken.
- » Bæretasken må ikke benyttes, hvis dele af den er gået i stykker, revet itu eller mangler.
- » De fleksible bærehåndtag må ikke befinde sig inde i bæretasken.
- » Dette produkt må ikke benyttes sammen med et stativ.
- » Lad aldrig barnet være uden opsyn.
- » EN 1466:2023

VIGTIGE INFORMATIONER

- » Bæretasken må ikke stilles i nærheden af åben ild eller andre varmekilder.
- » Benyt ikke andre madrasser eller ekstra polstrede lag udover den madras, som er leveret eller anbefalet af producenten.
- » Benyt kun de reservedele, der er leveret eller godkendt af producenten.
- » Kontroller med jævne mellemrum, at håndtagene samt bunden af bæretasken ikke har taget skade eller udviser tegn på slitage.
- » Inde i bæretasken må barnets hoved ikke komme til at ligge lavere end dets krop.
- » Vær forsigtig, når du går gennem døre, stiller liften på gulvet, ... for at undgå at barnet kommer til skade.
- » Efterlad ikke genstande i liften, som kan udgøre en kvælningsskade, f.eks. blødt legetøj, puder, ...
- » Placer ikke liften tæt på andre ting eller produkter, der kan udgøre en fare for kvælning, f.eks. snore, gardinsnore, ...
- » Sørg for, at dit barn ikke fryser eller har det for varmt ved at kontrollere, at omgivelsestemperaturen og tøjet er behageligt.
- » Overophedning kan bringe dit barns liv i fare!
- » For at sikre en sikker nattesøvn bør du søge råd hos en sundhedsplejerske eller en læge.
- » Før du bærer eller løfter, skal du sørge for, at håndtaget/håndtagene er i den korrekte brugsposition.

PLEJE OG VEDLIGEHOLDELSE

- » Produktet skal renses, plejes og kontrolleres med jævne mellemrum.

VAROITUS

- » Tämä tuote sopii vain lapselle, joka ei vielä pysty nousemaan omin voimin, kääntymään kyljelleen tai tukemaan itseään käsien ja polvien varaan.
Lapsen enimmäispaino: 9 kg.
- » Käytä vain kiinteällä, vaakasuoralla, tasaisella ja kuivalla alustalla.
- » Älä anna muiden lasten leikkiä ilman valvontaa kantolaukun lähellä.
- » Älä käytä kantolaukkuja, jos jokin osa on rikki, repeytynyt tai puuttuu.
- » Älä jätä joustavia kantokahvoja kantolaukun sisään.
- » Älä koskaan käytä tätä tuotetta telineessä.
- » Älä koskaan jätä lasta yksin.
- » EN 1466:2023

TÄRKEÄÄ TIETOA!

- » Älä aseta kantolaukkuja avotulen tai muun lämmönlähteen lähelle.
- » Älä aseta lisäpatjoja tai muita pehmustettuja kerroksia valmistajan toimittaman tai suositteleman patjan päälle.
- » Käytä vain valmistajan toimittamia tai hyväksymiä varaosia.
- » Tarkasta säännöllisesti kantokassin kahvat ja pohja vaurioiden ja kulumisen varalta.
- » Lapsen pää ei saa koskaan olla alempana kuin hänen vartalonsa kantokopissa.
- » Ole varovainen mennessäsi ulos ovesta, laita kantokoppa lattialle, ... välttääksesi lapsen vahingoittumisen.
- » Älä jätä kantokoppaan mitään, joka voi aiheuttaa tukehtumisvaaran, esim. pehmolelut, tyyntyt jne.
- » Älä laita kantokopan lähelle sellaista tuotetta, joka voi aiheuttaa kuristumisvaaran, kuten narut, sälekaihtimen/verhon nauhat jne.
- » Varmista, että lapsellasi ei ole liian kylmä tai kuuma tarkistamalla ympäristön lämpötila ja lapsen vaatetuksen sopivuus.
- » Liian korkea lämpötila voi olla lapsellesi vaarallista!
- » Turvallisen nukkumisen varmistamiseksi voit ottaa yhteyttä terveydenhoidon ammattilaisiin.
- » Varmista ennen kantamista tai nostamista, että kahva(t) on oikeassa käyttöasennossa.

HOITO JA HUOLTO

- » Puhdista, huolla ja tarkasta tämä tuote säännöllisesti.

VARNING

- » Denna produkt är endast avsedd för barn som ännu inte kan sätta sig upp själv, rulla från rygg till sida eller stötta sig på armar eller knän.
Barnets maximala vikt: 9 kg.
- » Använd produkten endast på ett fast, vågrätt, slätt och torrt underlag.
- » Låt inga andra barn leka i närheten av mjukliften utan uppsikt.
- » Använd inte mjukliften om en del har brutits loss eller spruckit, eller om en del saknas.
- » Låt inte de flexibla bärhandtagen hänga in på insidan av mjukliften.
- » Använd aldrig denna produkt på ett stativ.
- » Lämna aldrig barnet utan tillsyn.
- » EN 1466:2023

VIKTIG INFORMATION

- » Ställ inte mjukliften i närheten av öppen eld eller andra värmekällor.
- » Lägg inte in fler madrasser eller extra dynor ovanpå madrassen som har tillhandahållits eller rekommenderats av tillverkaren.
- » Använd endast sådana reservdelar som tillhandahålls eller rekommenderas av tillverkaren.
- » Granska regelbundet handtagen och botten i mjukliften om de har skadats eller visar tecken på slitage.
- » När barnet ligger i mjukliften får huvudet aldrig vara lägre än kroppen.
- » Var försiktig när du går in genom dörrar, ställer liggdelen på golvet, ... för att undvika att skada barnet.
- » Lämna inget i liggdelen som medför risk för kvävning t.ex. mjuka leksaker, kuddar, ...
- » Placera inte liggdelen nära en annan produkt som utgör risk för strypling, t.ex. sladdar, persienn-/gardinsnören, ...
- » Se till att ditt barn inte är för kallt eller för varmt genom att kontrollera temperaturen i rummet och att barnet är klädd lagom varmt.
- » Värmeslag kan äventyra ditt barns liv!
- » Kontakta en sjukvårdspersonal för råd för att säkerställa säkra sovrutiner.
- » Innan du bär eller lyfter, se till att handtag(-et/-en) är i rätt användningsläge.

VÅRD OCH SKÖTSEL

- » Rengör, vårda och kontrollera denna produkt regelbundet.

ADVARSEL

- » Dette produktet er kun egnet for et barn som ennå ikke kan sitte av seg selv, rulle seg på siden eller kan støtte seg på hender og knær.
Maksimal vekt til barnet: 9 kg.
- » Må kun brukes på et fast, vannrett, jevnt og tørt underlag.
- » Ikke la andre barn leke uten tilsyn i nærheten av bærevesken.
- » Bærevesken må ikke brukes dersom en del er ødelagt, revnet eller mangler.
- » Ikke ha de fleksible håndtakene inne i bærevesken.
- » Dette produktet må aldri brukes på et stativ.
- » Ikke la barnet være uten tilsyn.
- » EN 1466:2023

VIKTIGE INFORMASJONER

- » Bærevesken må ikke plasseres i nærheten av åpne flammer eller andre varme kilder.
- » Ikke bruk flere madrasser eller ekstra polstrede lag over madrassen som produsenten har levert eller anbefalt.
- » Bruk kun reservedeler som produsenten leverer eller anbefaler.
- » Håndtakene og bunnen av bærevesken må undersøkes regelmessig for skader og slitasje.
- » I bærevesken skal barnets hode aldri ligge lavere enn kroppen.
- » Vær forsiktig når du går gjennom dører, setter bæresengen på gulvet osv. for å unngå at barnet blir skadet.
- » Ikke ha ting i bæresengen som kan utgjøre en kvelningsfare, f.eks. myke leker, puter osv.
- » Ikke plasser bæresengen i nærheten av et annet produkt som kan utgjøre en kvelningsfare, f.eks. strenger, persiener/gardinsnorer o.l.
- » Påse at babyen ikke er for kald eller for varm ved å kontrollere at omgivelsestemperaturen og klærne er passende.
- » Overoppheting kan sette barnets liv i fare!
- » Kontakt helsepersonell for råd for at barnet sover trygt.
- » Før du bærer eller løfter, må du sørge for at håndtaket/håndtakene er i riktig stilling for bruk.

PLEIE OG VEDLIKEHOLD

- » Dette produktet må rengjøres, pleies og kontrolleres regelmessig.

OSTRZEŻENIE

- » Produkt jest przeznaczony dla dziecka, które jeszcze samodzielnie nie siada, nie obraca się na bok ani nie wstaje na rączki i kolana.
Maksymalna masa ciała dziecka: 9 kg.
- » Używać tylko na stabilnym, poziomym, równym i suchym podłożu.
- » Zadbać, by inne dzieci nie bawiły się bez nadzoru w pobliżu gondoli-nosidełka.
- » Nie używać gondoli-nosidełka, jeżeli któryś z elementów jest złamany względnie naderwany lub gdy brakuje jakiejś części.
- » Nie pozostawiać uchwytów wewnątrz gondoli-nosidełka.
- » Nie używać gondoli-nosidełka na jakimkolwiek stojaku.
- » Nigdy nie zostawiać dziecka bez opieki.
- » EN 1466:2023

WAŻNE INFORMACJE

- » Nie stawiać gondoli-nosidełka w pobliżu otwartego ognia i innych źródeł wysokiej temperatury.
- » Nie kłaść dodatkowych materacy ani innych miękkich wkładów na dostarczony lub zalecany przez producenta materac.
- » Używać tylko części zamiennych dostarczonych lub zatwierdzonych przez producenta.
- » Regularnie sprawdzać uchwyty i dno gondoli-nosidełka pod kątem uszkodzeń i śladów zużycia.
- » Główka dziecka w gondoli-nosidełku nie powinna nigdy znajdować się niżej niż tułów.
- » Zachować ostrożność podczas przechodzenia przez drzwi, stawiania gondoli na podłodze, ... aby uniknąć obrażeń dziecka.
- » Nie zostawiać w gondoli niczego, co stwarza ryzyko uduszenia, np. plastycznych zabawek, poduszek, ...
- » Nie umieszczać gondoli w pobliżu innych produktów stwarzających ryzyko uduszenia, np. sznurków, linek od rolet/zaston, ...
- » Należy upewnić się, że dziecku nie jest za zimno lub za ciepło, sprawdzając, czy temperatura otoczenia i ubranie jest dla niego komfortowe.
- » Przegrzanie może zagrażać życiu dziecka!
- » W celu uzyskania porady i zapewnienia bezpiecznego snu, należy skonsultować się z lekarzem.
- » Przed przystąpieniem do przenoszenia lub podnoszenia należy upewnić się, że uchwyt(y) znajduje(a) się w prawidłowej pozycji.

PIELĘGNACJA I KONSERWACJA

- » Regularnie czyścić i pielęgnować oraz kontrolować jego stan.

VAROVÁNÍ

- » Tento výrobek je vhodný pouze pro děti, které se ještě neumějí samy posadit, nebo přetočit na bok, či se vzepřít na ruce a kolena.
Maximální hmotnost dítěte: 9 kg.
- » Používejte pouze na pevném, vodorovném, rovném a suchém povrchu.
- » Nedovolte ostatním dětem, aby si bez dozoru hrály v blízkosti nosící tašky.
- » Nosící tašku nepoužívejte, pokud je některá z jejích částí zlomená, roztržená či zcela chybí.
- » Uvnitř nosící tašky nenechávejte flexibilní popruhy na nošení.
- » Tento výrobek nikdy nepoužívejte na stojanu.
- » Nikdy nenechávejte dítě bez dozoru.
- » EN 1466:2023

DŮLEŽITÉ INFORMACE

- » Nosící tašku neumísťujte do blízkosti otevřeného ohně nebo jiného zdroje sálavého tepla.
- » Na matraci dodanou či doporučenou výrobcem nepokládejte žádné další matrace nebo další polstrované vrstvy.
- » Používejte pouze výrobcem dodané nebo doporučené náhradní díly.
- » Pravidelně kontrolujte, zda nejsou popruhy na nošení a dno tašky poškozeny či zda nevykazují známky opotřebení.
- » Hlava dítěte by v nosící tašce nikdy neměla být níže než jeho tělo.
- » Buďte opatrní při procházení dveřmi, pokládání korbíčky na podlahu, ... aby nedošlo ke zranění dítěte.
- » Nenechávejte v korbíčce nic, co představuje nebezpečí udušení, např. nepevné hračky, polštáře, ...
- » Neumisťujte korbíčku do blízkosti jiného předmětu, s kterým je spojeno nebezpečí uškrcení, např. šňůrky, žaluzie/záclonové šňůry, ...
- » Ujistěte se, že okolní teplota a oblečení jsou pro dítě příjemné — není mu příliš zima nebo teplo.
- » Přehřátí může dítě ohrozit na životě!
- » Abyste zajistili bezpečný spánek, poraďte se se zdravotníkem.
- » Před přenášením nebo zvedáním se ujistěte, že rukojeť (-ti) je (jsou) ve správné poloze.

PÉČE A ÚDRŽBA

- » Výrobek pravidelně čistěte, ošetřujte a kontrolujte.

VAROVANIE

- » Tento výrobok je vhodný iba pre deti, ktoré sa ešte nevedia samé posadiť, alebo pretočiť na bok, či sa vzoprieť na ruky a kolena.
Maximálna hmotnosť dieťaťa: 9 kg.
- » Používajte iba na pevnom, vodorovnom, rovnom a suchom povrchu.
- » Nedovoľte ostatným deťom, aby sa bez dozoru hrali v blízkosti nosiacej tašky.
- » Nosiacu tašku nepoužívajte, ak je niektorá z jej častí zlomená, roztrhnutá či úplne chýba.
- » Vnútri nosiace tašky nenechávajte flexibilné popruhy na nosenie.
- » Tento výrobok nikdy nepoužívajte na stojane.
- » Nikdy nenechávajte dieťa bez dozoru.
- » EN 1466:2023

DÔLEŽITÉ INFORMÁCIE

- » Nosiacu tašku neumiestňujte do blízkosti otvoreného ohňa alebo iného zdroja sálavého tepla.
- » Na matrac dodaný či odporúčaný výrobcom nekladte žiadne ďalšie matrace alebo ďalšie polstrované vrstvy.
- » Používajte iba výrobcom dodané alebo odporúčané náhradné diely.
- » Pravidelne kontrolujte, či nie sú popruhy na nosenie a dno tašky poškodené alebo či nevykazujú známky opotrebenia.
- » Hlava dieťaťa by v nosiacej taške nikdy nemala byť nižšie ako jeho telo.
- » Budte opatrní pri prechádzaní dverami, pokladaní korbičky na podlahu, ... aby nedošlo k zraneniu dieťaťa.
- » Nenechávajte v korbičke nič, čo predstavuje nebezpečenstvo udusenía, napr. nepevné hračky, vankúše, ...
- » Neumiestňujte korbičku do blízkosti iného predmetu, s ktorým je spojené nebezpečenstvo uškrtenia, napr. šnúrky, žalúzie/záclonové šnúry, ...
- » Uistite sa, že okolitá teplota a oblečenie sú pre dieťa príjemné — nie je mu príliš zima alebo teplo.
- » Prehriatie môže dieťa ohroziť na živote!
- » Aby ste zaistili bezpečný spánok, poraďte sa so zdravotníkom.
- » Pred prenášaním alebo zdvíhaním sa uistite, že rukoväť (rukoväte) je (sú) v správnej polohe používania.

STAROSTLIVOSŤ A ÚDRŽBA

- » Výrobok pravidelne čistite, ošetrujte a kontrolujte.

FIGYELEM

- » Ez a termék csak olyan gyermek számára alkalmas, aki még nem tud önállóan ülni, ill. oldalra fordulni vagy kezére és térdére feltámaszkodni.
A gyermek maximális súlya: 9 kg.
- » Csak szilárd, vízszintes, sima és száraz talajon használja.
- » Ne hagyjon más gyermekeket felügyelet nélkül a textil mőzeskosár közelében játszani.
- » A textil mőzeskosarat ne használja, ha valamelyik alkatrésze eltört, vagy elszakadt, vagy hiányzik.
- » A rugalmas fogókarokat ne hagyja a textil mőzeskosár belsejében.
- » Ezt a terméket soha ne használja állványon.
- » Soha ne hagyja felügyelet nélkül a gyermeket.
- » EN 1466:2023

FONTOS INFORMÁCIÓK

- » Ne helyezze a textil mőzeskosarat nyílt tűz és más hőforrás közelébe.
- » Ne tegyen további matracokat vagy járulékos bélelt rétegeket a gyártó által szállított vagy ajánlott matracra.
- » Csak a gyártó által szállított vagy elfogadott pótalkatrészeket használja.
- » Rendszeresen ellenőrizze a textil mőzeskosár fogóját és alját megrongálódás és kopás szempontjából.
- » A textil mőzeskosárban sose legyen a gyermek feje alacsonyabban, mint a teste.
- » Legyen óvatos az ajtókon való áthaladáskor és a hordozóágy földre helyezésekor,... hogy elkerülje a gyermek esetleges sérülését.
- » Ne hagyjon a hordozóágyban olyan tárgyakat, amelyek fulladásveszélyt jelenthetnek, például nem merev játékokat, párnákat...
- » Ne helyezze a hordozóágyat olyan tárgyak közelébe, amelyek a nyak köré tekeredhetnek, például redőny- vagy függönyzsinórok, egyéb zsinórok...
- » A szobahőmérséklet ellenőrzésével és a megfelelő ruházat kiválasztásával biztosítsa gyermeke számára az ideális, sem túl meleg, sem túl hideg hőmérsékletet.
- » A túlmelegedés veszélyeztetheti gyermeke életét!
- » A biztonságos alvással kapcsolatban kérjen tanácsot egy egészségügyi szakembertől.
- » Hordozás vagy emelés előtt győződjön meg arról, hogy a fogantyú(k) a megfelelő helyzetben van(nak).

ÁPOLÁS ÉS KARBANTARTÁS

- » Rendszeresen tisztítsa, ápolja és ellenőrizze ezt a terméket.

OPOZORILO

- » Ta izdelek ni primeren za otroke, ki se še ne morejo samostojno vzravnati oz. skotaliti v stran ali se opreti na roke in kolena.
Maksimalna teža otroka: 9 kg.
- » Uporabljajte samo na trdni, vodoravni, ravni in suhi podlagi.
- » Ne puščajte drugih otrok v bližino košare za nošenje brez nadzora.
- » Ne uporabljajte košare za nošenje, če je eden izmed delov zlomljen ali natrgan ali če manjka.
- » Prilagodljivih ročajev ne puščajte v notranjosti košare za nošenje.
- » Tega izdelka nikoli ne uporabljajte na stojalu.
- » Nikoli ne puščajte otroka brez nadzora.
- » EN 1466:2023

POMEMBNE INFORMACIJE

- » Ne nameščajte košare za nošenje v bližino odprtega ognja ali drugih virov vročine.
- » Na vzmetnico, ki jo je dostavil in priporočil proizvajalec, ne nameščajte dodatnih vzmetnic ali oblazinjenih plasti.
- » Uporabljajte samo nadomestne dele, ki jih je dostavil in odobril proizvajalec.
- » Redno preverjajte ročaje in dno košare za nošenje glede morebitnih poškodb ali znakov obrabe.
- » V košari za nošenje ne sme biti otrokova glava nikoli v nižjem položaju, kot je njegovo telo.
- » Bodite previdni, ko greste skozi vrata, postavite nosilni voziček na tla, ... da ne poškodujete otroka.
- » V nosilnem vozičku ne puščajte ničesar, kar bi predstavljalo nevarnost zadušitve, npr. netrde igrače, blazine, ...
- » Nosilnega vozička ne postavljajte blizu drugega izdelka, ki predstavlja nevarnost zadavljenja, npr. vrvice, vrvice za rolete/zavese, ...
- » Prepričajte se, da vašemu otroku ni premrzlo ali pretoplo, tako da preverite, ali so temperatura okolja in oblačila udobna.
- » Pregrevanje lahko ogrozi življenje vašega otroka!
- » Za varno spanje se za nasvet posvetujte z zdravstvenim delavcem.
- » Pred prenašanjem ali dviganjem se prepričajte, da je/so ročaj/-i v pravilnem položaju za uporabo.

NEGA IN VZDRŽEVANJE

- » Izdelek redno čistite, negujte in preverjajte.

UPOZORENJE

- » Ovaj je proizvod namijenjen isključivo za djecu koja još ne mogu samostalno uspravno sjediti, okrenuti se na bok ili se osloniti na ruke i koljena.
Najveća težina djeteta: 9 kg.
- » Koristiti samo na tvrdoj, vodoravnoj, ravnoj i suhoj podlozi.
- » Nemojte drugu djecu ostavljati da se bez nadzora igraju u blizini nosiljke.
- » Nemojte upotrebljavati nosiljku ako je neki dio slomljen, napuknut ili nedostaje.
- » Savitljive ručke za nošenje nemojte stavljati u unutarnji dio nosiljke.
- » Ovaj proizvod nikada nemojte upotrebljavati na stalku.
- » Dijete nikada ne ostavljajte bez nadzora.
- » EN 1466:2023

VAŽNE INFORMACIJE

- » Ne ostavljajte nosiljku blizu otvorenog plamena i drugih izvora topline.
- » Ne stavljajte druge mekane umetke ili dodatne podstavljene slojeve preko umetka koji je isporučio ili preporučio proizvođač.
- » Upotrebljavajte samo zamjenske dijelove koje je isporučio ili odobrio proizvođač.
- » Redovito provjeravajte jesu li ručke i dno nosiljke oštećeni ili istrošeni.
- » Djetetova glava u nosiljci nikada ne bi trebala biti niže od njegova tijela.
- » Budite oprezni pri prolasku kroz vrata, stavljanju nosiljke na pod itd. kako ne biste ozlijedili djetete.
- » Ne ostavljajte ništa u nosiljci što predstavlja opasnost od gušenja, npr. nekrute igračke, jastuci...
- » Ne stavljajte nosiljku blizu drugog proizvoda koji predstavlja opasnost od davljenja, npr. žice, žaluzine/užad za zavjese...
- » Pobrinite se da vašem djetetu ne bude previše hladno ni pretoplo tako da provjerite jesu li temperatura okoline i odjeća udobni.
- » Pregrijavanje može ugroziti život vašeg djeteta!
- » Kako biste osigurali siguran san, posavjetujte se sa zdravstvenim djelatnikom.
- » Prije nošenja ili podizanja provjerite jesu li ručke u pravilnom položaju za uporabu.

NIEGA I ODRŽAVANJE

- » Proizvod redovito čistite, nježite i provjeravajte.

UPOZORENJE

- » Ovaj proizvod je prikladan samo za dijete koje još ne može samostalno sjediti, prevnuti se na bok ili se oslanjati na ruke i koljena.
Maksimalna težina djeteta: 9 kg.
- » Koristite je samo na čvrstoj, horizontalnoj, ravnoj i suhoj podlozi.
- » Nemojte dozvoliti drugoj djeci da se igraju bez nadzora u blizini nosiljke.
- » Nemojte koristiti nosiljku ako je bilo koji dio slomljen, pocijepan ili nedostaje.
- » Ne ostavljajte fleksibilne ručke za nošenje unutar nosiljke.
- » Nikada nemojte koristiti ovaj proizvod na postolju.
- » Nikada ne ostavljajte dijete bez nadzora.
- » EN 1466:2023

VAŽNA INFORMACIJA

- » Ne postavljajte nosiljku blizu otvorene vatre ili drugog izvora toplote.
- » Nemojte umetati dodatne duške ili dodatne podstavljene slojeve preko duška koje je isporučio ili preporučio proizvođač.
- » Koristite samo zamjenske dijelove koje je isporučio ili odobrio proizvođač.
- » Povremeno pregledavajte ručke i dno nosiljke na oštećenja i znakove trošenja.
- » Glava djeteta nikada ne smije biti niža od tijela u nosiljci.
- » Budite oprezni kada prolazite kroz vrata, stavite dječji krevetić na pod, ... da ne biste povredili dijete.
- » Ne ostavljajte u dječji krevetić ništa što predstavlja opasnost od gušenja, npr. nečvrste igračke, jastučice, ...
- » Ne stavljajte dječji krevetić blizu drugog proizvoda koji predstavlja opasnost od davljenja, npr. uzice, vezice za roletne/zavese, ...
- » Uvjerite se da vašem djetetu nije previše hladno ili pretoplo tako što ćete provjeriti da li su temperatura okoline i odjeća udobni.
- » Pregrijavanje može ugroziti život vašeg djeteta!
- » Da biste obezbudili lak san, obratite se zdravstvenom stručnjaku za savjet.
- » Prije nošenja ili podizanja, provjerite da li su (je) ručke(a) u ispravnom položaju za upotrebu.

NEGA I ODRŽAVANJE

- » Redovno čistite, održavajte i pregledavajte ovaj proizvod.

UPOZORENJE

- » Ovaj proizvod je pogodan samo za dete koje još uvek nije u stanju da sedi ili da se prevrne na boku ili da se osloni na ruke i kolena.
Maksimalna težina deteta: 9 kg.
- » Koristite samo na čvrstoj, horizontalnoj, ravnoj i suvoj podlozi.
- » Ne dozvolite drugoj deci da se igraju bez nadzora u blizini nosiljke.
- » Nemojte koristiti nosiljku ako je deo polomljen, pocepan ili ako nedostaje.
- » Ne ostavljajte fleksibilne ručke za nošenje unutar nosiljke.
- » Nikada ne koristite ovaj proizvod na postolju.
- » Nikad ne ostavljajte dete bez nadzora.
- » EN 1466:2023

VAŽNE INFORMACIJE

- » Ne stavljajte nosiljku blizu otvorene vatre i drugih izvora toplote.
- » Nemojte ubacivati dodatne duške ili dodatne tapacirane slojeve preko duška koji je isporučio ili preporučio proizvođač.
- » Koristite samo rezervne delove koje je proizvođač isporučio ili odobrio.
- » Redovno pregledajte ručke i dno nosilje na oštećenja i habanje.
- » U nosiljci, glava deteta nikada ne bi trebalo da bude niža od njegovog tela.
- » Budite pažljivi kada prolazite kroz vrata, stavljate nosiljku na pod, ... da ne biste povredili dete.
- » Ne ostavljajte ništa u nosiljci što predstavlja opasnost od gušenja, npr. meke igračke, jastuke, ...
- » Ne stavljajte nosiljku blizu drugog proizvoda koji predstavlja opasnost od davljenja, npr. žica, gajtana za roletne/zavese, ...
- » Pobrinite se da vašem detetu ne bude previše hladno ili pretoplo tako što ćete proveriti da li su temperatura okoline i odeća udobni.
- » Pregrevanje može da ugrozi život vašeg deteta!
- » Da biste obezbedili bezbedan san, posavetujte se sa zdravstvenim radnikom.
- » Pre nošenja ili podizanja, uverite se da su (je) ručke(a) u ispravnom položaju za upotrebu.

NEGA I ODRŽAVANJE

- » Redovno čistite, održavajte i proveravajte ovaj proizvod.

AVERTIZARE

- » Acest produs este destinat unui singur copil care nu se poate încă ridica singur în șezut, nu se poate întoarce de pe o parte pe alta și nu se poate sprijini în mâini și genunchi.
- Greutatea maximă a copilului: 9 kg.
- » A nu se utiliza decât pe o suprafață fermă, orizontală, plană și uscată.
- » Nu permiteți altor copii să se joace nesupravegheați în apropierea landoului.
- » Nu utilizați landoul dacă prezintă componente rupte, crăpate sau absente.
- » Nu lăsați mânerele de transport în interiorul landoului.
- » Nu utilizați niciodată acest produs pe un suport.
- » Nu lăsa niciodată copilul nesupravegheat.
- » EN 1466:2023

INFORMAȚII IMPORTANTE

- » Nu lăsați landoul în apropierea focului deschis și a altor surse de căldură.
- » Nu utilizați alte saltele sau straturi suplimentare căptușite peste salteaua furnizată sau recomandată de producător.
- » Nu utilizați decât piese de schimb furnizate sau recunoscute de producător.
- » Verificați mânerele și fundul genții în mod regulat pentru a detecta eventualele deteriorări și semne de uzură.
- » Atunci când transportați copilul în această geantă, capul acestuia nu trebuie să se afle sub nivelul corpului.
- » Ai grijă când treci de uși, când pui pătuțul pe podea, ... pentru a evita rănirea copilului.
- » Nu lăsa nimic în pătuț care poate prezenta un pericol de sufocare de ex. jucării ne-rigide, peme, ...
- » Nu așeza pătuțul în apropierea altui produs care prezintă un pericol de strangulare, de ex. sfori, corzi de jaluzele/draperii, ...
- » Asigură-te că copilului tău nu-I este prea frig sau prea cald verificând ca temperatura ambientală și îmbrăcămintea să fie confortabile.
- » Supraîncălzirea poate pune în pericol viața copilului tău!
- » Pentru a asigura un somn în siguranță, consultă sfaturile unui profesionist al sănătății.
- » Înainte de a transporta sau ridica, asigurați-vă că mânerul (mânerele) este (sunt) în poziția corectă de utilizare.

ÎNGRIJIRE ȘI ÎNTREȚINERE

- » Curățați, îngrijiți și controlați regulat acest produs.

ПРЕДУПРЕДУВАЊЕ

- » Производот е соодветен само за деца кои сè уште не може да седат сами одн. кои може да се тркалаат на страна или да се потпираат на раце или колена. Максимална тежина на детето: 9 кг.
- » Да се користи само на цврста, хоризонтална, рамна и сува подлога.
- » Да не се оставаат други деца без надзор да играат во близина на корпата.
- » Немојте да ја користите корпата, доколку некој нејзин дел е скршен, скинат или доколку недостасува.
- » Флексибилните рачки немојте да ги ставате во внатрешноста на корпата.
- » Производот никогаш да не се користи на држач.
- » Никогаш не оставајте го детето само.
- » EN 1466:2023

ВАЖНИ ИНФОРМАЦИИ

- » Не ја ставајте корпата во близина на отворен оган и на други извори на топлина.
- » Немојте да ставате дополнителни душеци или дополнителни тапацирани слоеви над душекот испорачан или препорачан од производителот.
- » Користете само резервни делови испорачани или признаени од страна на производителот.
- » Контролирајте редовно дали рачките и дното на корпата се оштетени или амортизирани.
- » Во корпата главата на детето никогаш не смее да биде поставена пониско од неговото тело.
- » Внимавајте кога поминувате низ врати, кога ја ставате корпата на подот, ... за да не го повредите детето.
- » Не оставајте ништо во корпата што претставува опасност од задушување на пр. нецврсти играчки, перници,...
- » Не ставајте ја корпата блиску до друг производ што претставува опасност од задушување, на пр. жици, кабли за ролетни/завеси,...
- » Погрижете се на вашето дете да не му е премногу ладно или премногу топло со тоа што ќе проверите дали температурата на околината и облеката се удобни.
- » Прегревањето може да го загрози животот на вашето дете!
- » -За да обезбедите безбедно спиење, консултирајте се со здравствен работник за совет.
- » Пред носење или подигање, проверете дали рачката(ите) е(се) во правилна положба на употреба.

НЕГА И ОДРЖУВАЊЕ

- » Редовно чистете, одржувајте и контролирајте го овој производ.

ПРЕДУПРЕЖДЕНИЕ

- » Този продукт е предназначен само за едно дете, което не може да седне само съответно не може да се обръща настрани или да се подпира на ръце и колена.
Максимално тегло на детето: 9кг.
- » Използвайте само на твърда, хоризонтална, равна и суха основа.
- » Не оставяйте други деца да играят без наблюдение в близост до коша за новороденото.
- » Не използвайте коша за новороденото, ако някоя част е счупена, скъсана или липсва.
- » Не оставяйте дръжките във вътрешността на коша.
- » Не използвайте този продукт никога върху поставка.
- » Никога не оставяйте детето без надзор.
- » EN 1466:2023

ВАЖНИ ИНФОРМАЦИИ

- » Не поставяйте коша за новороденото в близост до открит огън или други източници на топлина.
- » Не слагайте допълнителни матраци или други тапицерни слоеве върху доставения или препоръчания матрак от производителя.
- » Използвайте само доставени и признати от производителя резервни части.
- » Проверявайте редовно дръжките и дъното на коша за новороденото за повреди и явления за изхабяване.
- » В коша за новороденото главата на детето никога не трябва да е по-ниско от тялото му.
- » Внимавайте, когато преминавате през врати, поставяте коша на пода..., за да избегнете нараняване на детето.
- » Не оставяйте нищо в коша, което представлява опасност от задушаване, напр. нетвърди играчки, възглавници...
- » Не поставяйте коша близо до друг продукт, който представлява опасност от задушаване, напр. шнурове, шнуrowe за щори/пердета...
- » Уверете се, че на детето Ви не е твърде студено или прекалено топло, като проверите дали околната температура и дрехите са удобни.
- » Прегряването може да застраши живота на Вашето дете!
- » За да осигурите безопасен сън, консултирайте се със здравен специалист за съвет.
- » Преди пренасяне или повдигане се уверете, че дръжката(ите) е(са) в правилната позиция за употреба.

ГРИЖА И ПОДДЪРЖАНЕ

- » Почиствайте, полагайте грижи и контролирайте редовно този продукт.

ΠΡΟΕΙΔΟΠΟΙΗΣΗ

- » Το προϊόν είναι κατάλληλο μόνο για ένα παιδί, το οποίο δεν μπορεί να σταθεί ή να γυρίσει πλευρά ή να στηριχθεί στα χέρια και στα γόνατα.
Μέγιστο βάρος του παιδιού: 9 kg.
- » Χρησιμοποιείται μόνο σε σταθερή, οριζόντια, επίπεδη και στεγνή επιφάνεια.
- » Μην αφήνετε άλλα παιδιά να παίξουν κοντά στην τσάντα χωρίς επίβλεψη.
- » Μην χρησιμοποιείτε την τσάντα, σε περίπτωση που κάποιο μέρος έχει σπάσει, έχει ραγίσει ή λείπει.
- » Μην αφήνετε τις ευέλικτες λαβές μεταφοράς στο εσωτερικό της τσάντας μεταφοράς.
- » Το προϊόν αυτό να μην χρησιμοποιείται ποτέ πάνω σε βάση.
- » Ποτέ μην αφήνετε το παιδί χωρίς επίβλεψη.
- » EN 1466:2023

ΣΗΜΑΝΤΙΚΕΣ ΠΛΗΡΟΦΟΡΙΕΣ

- » Μην αφήνετε την τσάντα μεταφοράς κοντά σε ανοιχτή φωτιά και σε άλλες πηγές φλόγας.
- » Μην χρησιμοποιείτε περαιτέρω στρώματα ή επιπλέον επενδύσεις πάνω από το στρώμα που σας έστειλε ή σας πρότεινε ο κατασκευαστής.
- » Χρησιμοποιείτε αποκλειστικά ανταλλακτικά τα οποία σας έστειλε ο κατασκευαστής ή είναι αναγνωρισμένα από τον κατασκευαστή.
- » Ελέγξτε τις λαβές και τον πάτο της τσάντας μεταφοράς τακτικά για βλάβες και ενδείξεις φθοράς .
- » Στην τσάντα μεταφοράς το κεφάλι του παιδιού δεν πρέπει ποτέ να είναι πιο χαμηλά από το σώμα του.
- » Προσέξτε όταν περνάτε από πόρτες, βάλτε το πορτμπαγκάζ στο πάτωμα, ... για να μην πληγώσετε το παιδί.
- » Μην αφήνετε τίποτα στο πορτμπαγκάζ που θα μπορούσε να αποτελέσει κίνδυνο ασφυξίας, π.χ. μη άκαμπτα παιχνίδια, μαξιλάρια,...
- » Μην τοποθετείτε το πορτμπαγκάζ κοντά σε οποιοδήποτε άλλο προϊόν που μπορεί να αποτελεί κίνδυνο στραγγαλισμού, π.χ. σχοινιά, κορδόνια για περσίδες/κουρτίνες,...
- » Βεβαιωθείτε ότι το παιδί σας δεν είναι ούτε πολύ κρύο ούτε πολύ ζεστό, ελέγχοντας ότι η θερμοκρασία του δωματίου και ότι τα ρούχα είναι κατάλληλα.
- » Η υπερθέρμανση μπορεί να θέσει σε κίνδυνο τη ζωή του παιδιού σας!
- » Για να εξασφαλίσετε ασφαλή ύπνο, συμβουλευτείτε έναν επαγγελματία υγείας.
- » Πριν από τη μεταφορά ή την ανύψωση, βεβαιωθείτε ότι η λαβή/ές βρίσκεται/ονται στη σωστή θέση χρήσης.

ΠΕΡΙΠΟΙΗΣΗ ΚΑΙ ΣΥΝΤΗΡΗΣΗ

- » Να καθαρίζετε, να περιποιείστε και να ελέγχετε το προϊόν τακτικά.

UYARI

- » Bu ürün, henüz kendiliğinden oturamayan, yana yuvarlanamayan ya da elleri ve dizleri üzerinde kendini tutamayan çocuklar için uygundur. Çocuğun maksimum ağırlığı: 9 kg.
- » Sadece sağlam, tam yatay, düz ve kuru bir zemin üzerinde kullanın.
- » Başka çocukların portbebenin yakınlarında gözetimsiz oynamalarına müsaade etmeyin.
- » Bir parçasının kırılmış veya yırtılmış olması ya da eksik olması halinde portbebeyi kullanmayın.
- » Esnek taşıma kulplarını portbebenin içinde bırakmayın.
- » Bu ürünü hiçbir zaman ayaklık üzerinde kullanmayın.
- » Çocuğu asla gözetimsiz bırakmayın.
- » EN 1466:2023

ÖNEMLİ BİLGİLER

- » Portbebeyi açık ateş veya başka ısı kaynaklarının yakınlarına bırakmayın.
- » Üretici tarafından teslim edilen veya önerilen şilte üzerine başka şilteler veya ilaveten dolgulu kaplamalar koymayın.
- » Sadece üretici tarafından teslim edilen veya onaylanan yedek parçaları kullanın.
- » Kulpları ve portbebenin tabanını düzenli aralıklarla hasar veya aşınma belirtileri açısından kontrol edin.
- » Portbebe içinde çocuğun kafası kesinlikle vücudundan daha düşük seviyede olmamalıdır.
- » Çocuğun yararlanmasını önlemek için portbebeyle kapılardan geçerken veya portbebeyi yere koyarken dikkatli olun.
- » Portbebede yumuşak oyuncaklar, yastıklar gibi boğulma tehlikesi oluşturabilecek hiçbir şey bırakmayın.
- » Portbebeyi teller, perde ipleri gibi boğulma tehlikesi oluşturabilecek hiçbir şey bırakmayın.
- » Ortam sıcaklığını ve kıyafetlerinin rahat olup olmadığını kontrol ederek çocuğunuzun terlemediğinden veya üşümediğinden emin olun.
- » Aşırı sıcaklık çocuğunuzun hayatını tehlikeye atabilir!
- » Güvenli uyku için bir sağlık uzmanından tavsiye alın.
- » Taşımadan veya kaldırmadan önce, kulpların doğru kullanım konumunda olduğundan emin olun.

TEMİZLEME VE BAKIM

- » Bu ürünü düzenli bir şekilde temizleyin, koruyucu bakımını yapın ve kontrol edin.

HOIATUS

- » See toode sobib ainult lastele, kes ei suuda ise veel istuli tõusta, küljele keerata ega kätele ja põlvedele toetuda.
Lapse maksimaalne kaal: 9 kg.
- » Kasutada üksnes kindlal, horisontaalsel, tasasel ja kuival pinnal.
- » Ärge laske teistel lastel kandmiskoti lähedal järelevalveta mängida.
- » Ärge kasutage kandmiskotti, kui selle osad on murdunud, rebenenud või puudu.
- » Ärge jätke painduvaid kanderihmu kandmiskoti sisse.
- » Ärge kasutage seda toodet mitte kunagi raami peal.
- » Ärge kunagi jätke last järelevalveta.
- » EN 1466:2023

TÄHTIS INFO

- » Ärge asetage kandmiskotti lahtise tule ega mõne muu kuumusallika lähedale.
- » Ärge asetage mitte mingeid muid madratseid ega lisapolsterdusi tootja poolt tarnitud või soovitatud madratsi peale.
- » Kasutage üksnes tootja poolt tarnitud või lubatud varuosi.
- » Vaadake korrapäraselt üle kandmiskoti rihmad ja põhi, et neil ei oleks kahjustusi ega kulumismärke.
- » Kandmiskotis ei tohiks lapse pea olla mitte kunagi madalamal kui tema keha.
- » Olge ettevaatlik uuest läbi minnes, kandekorvi pörandale asetades, ... et vältida lapse vigastamist.
- » Ärge jätke kandekorvi midagi, mis võib tekitada lämbumisohu, nt. mittejäigad mänguasjad, padjad, ...
- » Ärge asetage kandekorvi teise toote lähedusse, mis kujutab endast kägistamisohu, nt. nõõrid, rulo- /kardinapaelad, ...
- » Veenduge, et teie lapsel poleks liiga külma ega liiga sooja, kontrollides, kas ümbritsev õhutemperatuur ja riided on mugavad.
- » Ülekuumenemine võib ohustada teie lapse elu!
- » Ohutu magamise tagamiseks konsulteerige nõu saamiseks tervishoiutöötajaga.
- » Enne kandmist või tõstmist veenduge, et käepide(med) on õiges kasutusasendis.

HOOLDUS JA KORRASHOID

- » Puhastage, hooldage ja kontrollige seda toodet korrapäraselt.

BRĪDINĀJUMS

- » Šis produkts ir piemērots vienīgi tāda bērna nēsāšanai, kurš pats vēl neceļas, neveļas uz sāniem un neatbalstās ne uz rokām, ne uz ceļiem.
Maksimālais bērna svars: 9 kg.
- » Lietot vienīgi uz stabila, horizontāla, līdzena un sausa pamata.
- » Neļaut citiem nepieskatītiem bērniem spēlēties pārnēsājamās somas tuvumā.
- » Nelietot pārnēsājamo somu, ja kāda no detaļām ir salūzusi, ieplisusi vai trūkst.
- » Neatstāt noņemamos rokturus somā.
- » Nekad nelietot šo produktu uz statīva.
- » Nekad neatstājiet bērnu nepieskatītu.
- » EN 1466:2023

SVARĪGA INFORMĀCIJA

- » Nenovietot pārnēsājamo somu atklātās liesmas un citu karstuma avotu tuvumā.
- » Nelikt papildu matračus vai papildu polsterētas kārtas uz ražotāja piegādātā vai ieteiktā matrača.
- » Izmantot vienīgi ražotāja piegādātās vai atzītas rezerves daļas.
- » Regulāri pārbaudīt pārnēsājamās somas rokturus un dibenu uz bojājumiem un nolietojuma pazīmēm.
- » Raudzīties, lai mazuļa galviņa pārnēsājamajā somā neatrodas zemāk par ķermeni.
- » Ievērojiet piesardzību, dodoties cauri durvīm, noliekot kulbiņu uz grīdas, ... rīkojieties tā, lai nesavainotu bērnu.
- » Neatstājiet kulbiņā neko tādu, kas var izraisīt nosmakšanas risku, piem. rotaļlietas ar smalkām detaļām, spilvenus, ...
- » Nenovietojiet kulbiņu bīstamu priekšmetu tuvumā, kas var izraisīt nožņaugšanās risku, piem. auklu, žaļūziju/aizkaru auklām, ...
- » Pārlicinieties, ka Jūsu bērnam nav pārāk auksti vai pārāk silti, izmērot apkārtējās vides temperatūru un pārbaudiet vai bērna apģērbs ir piemērots.
- » Pārkaršana var apdraudēt Jūsu bērna dzīvību!
- » Lai nodrošinātu drošu miegu, meklējiet padomu pie veselības nozares speciālista.
- » Pirms veikt pacelšanu, pārlicinieties, ka rokturis(-i) atrodas pareizajā lietošanas pozīcijā.

KOPŠANA UN APKOPE

- » Regulāri tīrīt, kopt un pārbaudīt šo produktu.

ĮSPĖJIMAS

- » Šis gaminys skirtas tik tiems vaikams, kurie dar nemoka patys atsisėsti, apsiversti ant šono arba remtis rankomis ir keliais.
Didžiausias vaiko svoris: 9 kg.
- » Statykite tik ant tvirto, horizontalaus, lygaus ir sauso paviršiaus.
- » Neleiskite kitiems vaikams žaisti be priežiūros šalia nešiojamo lopšio.
- » Nenaudokite nešiojamo lopšio, jeigu kuri nors dalis yra sulūžusi, įplyšusi arba jos trūksta.
- » Nepalikite lankščių nešiojimo rankenų lopšio viduje.
- » Niekada nenaudokite šio gaminio ant stovo.
- » Niekada nepalikite vaiko be priežiūros.
- » EN 1466:2023

SVARBI INFORMACIJA

- » Nestatykite nešiojamo lopšio šalia atviros ugnies ir kitų šilumos šaltinių.
- » Nedėkite papildomų čiužinių ar papildomų paminkštinimo sluoksnių ant gamintojo tiekiamo ar rekomenduojamo čiužinio.
- » Naudokite tik gamintojo pateiktas arba patvirtintas atsargines dalis.
- » Reguliariai apžiūrėkite, ar nešiojamo lopšio rankenos ir dugnas nėra pažeisti ir ar nėra nusidėvėjimo požymių.
- » Kūdikių galvytė nešiojamame lopšyje niekada neturi būti žemiau nei kūnas.
- » Būkite atsargūs eidami pro duris, dėdami vežimėlį ant grindų, ... kad nesusižeistumėte vaiko.
- » Nepalikite vežimėlyje nieko, kas kelia uždusimo pavojų, pvz., netvirtų žaislų, pagalvių, ...
- » Nedėkite vežimėlio šalia kito gaminio, kuris kelia uždusimo pavojų, pvz., virvių, užuolaidų ar žaliųjų virvelių, ...
- » Patikrinkite, ar vaikui nėra per šalta arba per šilta, patikrinkite, ar aplinkos temperatūra ir drabužiai yra patogūs.
- » Perkaitimas gali kelti pavojų jūsų vaiko gyvybei!
- » Kad užtikrintumėte saugų miegą, kreipkitės patarimo į sveikatos priežiūros specialistą.
- » Prieš nešdami arba keldami įsitinkite, kad rankena (-os) yra tinkamoje naudoti padėtyje.

VALYMAS IR PRIEŽIŪRA

- » Reguliariai valykite, prižiūrėkite ir tikrinkite šį gaminį.

ПОПЕРЕДЖЕННЯ

- » Цей виріб підходять лише для дітей, які ще не вміють самостійно сидіти, перевертатися на бік або спиратися на руки чи ставати на коліна.
Максимальна вага дитини: 9 кг.
- » Кладіть дитину в рюкзак-кенгуру лише на твердій, горизонтальній, рівній і сухій поверхні.
- » Не дозволяйте іншим дітям гратися без нагляду поруч із рюкзаком-кенгуру.
- » Не використовуйте рюкзак-кенгуру, якщо якась його частина зламана, порвана або відсутня.
- » Не залишайте гнучкі ручки для перенесення всередині рюкзака-кенгуру.
- » Ніколи не залишайте рюкзак-кенгуру на підставці.
- » Ніколи не залишайте дитину без нагляду.
- » EN 1466:2023

ВАЖЛИВА ІНФОРМАЦІЯ

- » Не залишайте рюкзак-кенгуру поблизу відкритого вогню чи іншого джерела тепла.
- » Не стеліть додаткові матраци або шари з підкладкою поверх матраца, який постачається або рекомендований виробником.
- » Використовуйте лише ті запасні частини, які надані або схвалені виробником.
- » Періодично перевіряйте ручки та дно сумки на предмет пошкоджень та ознак зносу.
- » Голова дитини ніколи не повинна знаходитися нижче її тулуба.
- » Будьте обережні, проходячи через двері з люлькою, ставлячи люльку на підлогу, щоб не травмувати дитину.
- » Не залишайте в колиці нічого, що може призвести до удушення, наприклад, нежорсткі іграшки, подушки...
- » Не ставте люльку поряд з іншими предметами, які становлять небезпеку удушення, наприклад, мотузки, шнури для жалюзі/гардин...
- » Переконайтеся, що вашій дитині не дуже холодно або занадто тепло, перевіривши, щоб температура навколишнього середовища й одяг були комфортними.
- » Перегрів може поставити під загрозу життя вашої дитини!
- » Щоб забезпечити спокійний сон, зверніться за порадою до лікаря.
- » Перед перенесенням або підняттям переконайтеся, що ручка(-и) знаходиться(-яться) у правильному положенні для використання.

ДОГЛЯД ТА ОБСЛУГОВУВАННЯ

- » Регулярно очищайте, періть та слідкуйте за чистотою цього виробу.

გაფრთხილება

- » სატარებელი კალათი გათვალისწინებულია ბავშვისთვის, რომელსაც ჯერ კიდევ დამოუკიდებლად ჯდომა, გვერდზე გადატრიალება, ხელებზე და მუხლებზე დაყრდნობა არ შეუძლია.
- » ბავშვის წონა 9კგ-ს არ უნდა აღემატებოდეს.
- » გამოიყენეთ ბავშვის სატარებელი კალათი მხოლოდ სწორ, ჰორიზონტალურ და მშრალ ზედაპირზე.
- » უყურადღებოდ ნუ დატოვებთ კალათის სიახლოვეს ბავშვებს.
- » ნუ გამოიყენებთ კალათს, თუ მას რომელიმე ნაწილი აკლია, დაზიანებულია ან გახეულია.
- » ნუ ჩატოვებთ სატარებელ სახელოს კალათის შიდა ნაწილში.
- » ნუ განათავსებთ ბავშვის სატარებელ კალათს სადგამზე.
- » გაფრთხილება: ნუ დატოვებთ ბავშვს უყურადღებოდ.
- » EN 1466:2023

მნიშვნელოვანი ინფორმაცია

- » ნუ დატოვებთ კალათს ცეცხლთან ახლოს ან სითბოს წყაროსთან.
- » ნუ გამოიყენებთ დამატებით მატრასს ან სხვა სახის რბილ დასაფენს, მწარმოებლის მიერ რეკომენდირებული მატრასის გარდა.
- » გამოიყენეთ მხოლოდ მწარმოებლის მიერ დაშვებული შემცველი ნაწილები.
- » ხშირად გადაამოწმეთ სახელოური და კალათის ქვედა ნაწილი, არ იყოს დაზიანებული ან გაცვეთილი.
- » კალათში ბავშვის თავი არ უნდა იყოს იმაზე დაბლა, ვიდრე ტანი.
- » გამოიჩინეთ სიფრთხილე ჩვილის გადასაყვანი საწოლით კარში გასვლისას ან მის იატაკზე დადების შემთხვევაში, ... რათა თავიდან აიცილოთ ბავშვის დაზიანება.
- » არ დატოვოთ ბავშვის გადასაყვანი საწოლში გაფუძვის საფრთხის შემცველი საგნები, მაგ., რბილი სათამაშოები, ბალიშები, ...
- » არ მოათავსოთ ბავშვის გადასაყვანი საწოლი გაფუძვის საფრთხის შემცველ საგნებთან ახლოს, მაგ. სიმები, ჟალუზიები/ფარდის ზონრები, ...
- » დარწმუნდით, რომ ჩვილი გარემო ტემპერატურის შესაბამისადაა ჩაცმული და რომ მას არ სცივა ან არ სცხელა.
- » გადახურებამ შეიძლება საფრთხე შეუქმნას ჩვილის სიცოცხლეს!
- » უსაფრთხო პირობებში დაძინების უზრუნველსაყოფად, კონსულტაცია გაიარეთ ჯანდაცვის მუშაკთან.
- » გადატანამდე ან აწევამდე დარწმუნდით, რომ სახელოურ(ებ)ი აღნიშნული მოქმედების განხორციელებისათვის შესაფერისი პოზიციაშია.

მოვლა და შემოწმება

- » გარეცხეთ, მოუარეთ და რეგულარულად გადაამოწმეთ ბავშვის ჩასასმელი კალათი.

ПРЕДУПРЕЖДЕНИЕ

- » Данное изделие подойдет только для ребенка, который еще не может самостоятельно садиться, перекачиваться в сторону или опираться на руки и колени.
Максимальный вес ребенка: 9 кг.
- » Использовать только на твердом, горизонтальном, ровном и сухом основании.
- » Не позволяйте другим детям играть без присмотра рядом с сумкой-переноской.
- » Не используйте сумку-переноску, если какая-либо ее часть сломалась, треснула или потерялась.
- » Не оставляйте гибкие ручки внутри сумки-переноски.
- » Никогда не используйте для данного изделия подставку.
- » Ніколи не залишайте дитину без нагляду.
- » EN 1466:2023

ВАЖНАЯ ИНФОРМАЦИЯ

- » Не оставляйте сумку-переноску вблизи от открытого огня и других источников тепла.
- » Не используйте другие матрасы или дополнительные мягкие подкладки кроме матраса, входящего в комплект поставки или рекомендованного производителем.
- » Используйте только те запасные части, которые поставлены или одобрены производителем.
- » Регулярно проверяйте ручки и дно сумки-переноски на предмет повреждений и признаков износа.
- » При нахождении ребенка внутри сумки-переноски его голова никогда не должна быть ниже его тела.
- » Будьте обережні, проходячи через двері з люлькою, ставлячи люльку на підлогу, щоб не травмувати дитину.
- » Не залишайте в колиці нічого, що може призвести до удушення, наприклад, нежорсткі іграшки, подушки...
- » Не ставте люльку поряд з іншими предметами, які становлять небезпеку удушення, наприклад, мотузки, шнури для жалюзі/гардин...
- » Переконайтеся, що вашій дитині не дуже холодно або занадто тепло, перевіривши, щоб температура навколишнього середовища й одяг були комфортними.
- » Перегрів може поставити під загрозу життя вашої дитини!
- » Щоб забезпечити спокійний сон, зверніться за порадою до лікаря.
- » Перед переноскою или подъемом убедитесь, что ручка(-и) находится(-ются) в правильном положении для использования.

УХОД И ТЕХНИЧЕСКОЕ ОБСЛУЖИВАНИЕ

- » Регулярно производите чистку, уход и контроль данного изделия.

تحذيرات

- « هذا المنتج مناسب الى مرحلة محاولة الطفل للجلوس. هذا المنتج مناسب فقط للطفل الذي لا يستطيع الجلوس دون مساعدة ، ويتدحرج ولا يستطيع دفع نفسه على يديه وركبتيه. الحد الأقصى لوزن الطفل: ٩ كجم.
- « استخدم فقط على سطح ثابت ومستوى أفقي وجاف.
- « لا تدع الأطفال الآخرين يلعبون دون مراقبة بالقرب من مهد المحمول.
- « لا تستخدم إذا كان أي جزء من مهد المحمول مكسور أو ممزق أو مفقود.
- « لا تترك مقابض الحمل المرنة داخل مهد المحمول.
- « لا تستخدم هذا المنتج على الحامل أبدًا.
- « جنب ترك الطفل دون مراقبة.
- EN 1466:2023 »

معلومات مهمة

- « لا تضع الحاملة بالقرب من النار المفتوحة أو غيرها من مصادر الحرارة الشديدة.
- « لا تقم بإضافة مرتبة أخرى أو أي طبقة منجدة إضافية فوق المرتبة المقدمة أو الموصى بها من قبل الشركة المصنعة.
- « استخدم فقط قطع الغيار المقدمة أو المعتمدة من قبل الشركة المصنعة.
- « افحص المقابض وأسفل مهد المحمول بانتظام بحثًا عن علامات التلف والبلبلي.
- « يجب ألا يكون مستوى رأس الطفل الموجود في مهد المحمول أقل من جسم الطفل.
- « كن حذرًا عند المرور عبر الأبواب، ووضع المهد على الأرض، ... لتجنب إيذاء الطفل.
- « تجنب ترك أي أشياء في مهد الطفل والتي قد تؤدي إلى خطر الاختناق مثل: الألعاب غير المرنة، الوسائد، ...
- « لا تضع مهد الطفل بالقرب من أي منتج آخر يمكن أن يسبب خطر الخنق، مثل السلاسل، حبال الحاجب/الستائر، ...
- « تأكد من عدم شعور الطفل بالبرد أو الحرارة الزائدة وذلك بالتحقق من أن درجة الحرارة والملابس مريحين.
- « يمكن أن تشكل الحرارة الزائدة خطرًا على حياة الطفل!
- « لضمان نوم آمن، قم باستشارة أخصائي صحي للحصول على النصيحة.
- « قبل الحمل أو الرفع، تأكد من أن المقبض (المقابض) في وضع الاستخدام الصحيح.

الرعاية والصيانة

- « يرجى تنظيف وصيانة وفحص هذا المنتج بانتظام.

警告

- » 此携带床只适用于不能独立坐起、翻身和用手脚支撑身体的婴儿
婴儿最大体重:9公斤。
- » 只能在坚实、水平和干燥的表面上使用。
- » 使用时,不要让其他儿童靠近无人看管的携带床。
- » 如果携带床有破损、撕裂或缺失,请不要使用。
- » 请勿将柔性提手留在携带床内。
- » 本产品不能放在其他支架上。
- » 切勿将婴儿单独留在携带床内。
- » EN 1466:2023

注意事项

- » 不要将携带床靠近明火或其他热源。
- » 不要在原有或制造商推荐的床垫上添加额外的床垫。
- » 只使用制造商提供或认可的替换零件。
- » 请定期检查携带床的提手和底部,注意是否有损坏和磨损的迹象。
- » 使用携带床时请注意放置方向。婴儿头部不能低于身体。
- » 小心使用本产品,例如穿过门或将携带床放到地板上时,避免碰伤婴儿。
- » 请勿将任何可能导致窒息的物品留在携带床内,如软质玩具、枕头等。
- » 请勿将携带床放置在可能导致婴儿被缠绕的物品附近,如绳子、百叶窗/窗帘绳等。
- » 通过检查环境温度和衣物是否舒适,确保婴儿不会太冷或太热。
- » 过热可能危及婴儿的生命!
- » 为确保安全睡眠,请咨询专业医护人员的意见。
- » 搬運或提起前,請務必確認握把已調整至正確使用位置。

保養

- » 请定期检查携带床的功能,进行保养和清洁。

警告

- » 此攜帶式睡箱只適用於不能獨立坐起, 反轉, 用手或腳撐起身體的小孩。
大體重：9 公斤。
- » 只能使用在穩固、水平和乾燥的表面上。
- » 當使用時、不要讓其他兒童靠近無人看管的攜帶床。
- » 如攜帶床有斷裂、破損或缺失、請不要使用。
- » 請勿將柔性手把留在攜帶床內。
- » 本產品不可以放在額外的架子上。
- » 切勿把小孩單獨留在攜帶床內。
- » EN 1466:2023

注意事項

- » 不要把攜帶床靠近火源或發熱物件。
- » 不要在原有或製造商建議的床墊上添加額外的床墊。
- » 只使用隨附替換或製造商認可的零件更換。
- » 請定期檢查攜帶床的手柄和底部, 並留意損壞的跡象和磨損情況。
- » 當使用攜帶床時請留意使用方向。孩子頭部絕不可以低於身體。
- » 小心使用本產品, 例如穿過門或將攜帶床放落地板時, 避免碰傷孩子。
- » 請勿將任何可能導致窒息的物品留在攜帶床內, 如軟質玩具、枕頭等。
- » 請勿將攜帶床放置在可能導致孩子被纏繞的物品附近, 如繩子、百葉窗/窗簾繩等。
- » 通過檢查環境溫度和衣物是否舒適, 確保孩子不會太冷或太熱。
- » 過熱可能危及孩子的生命!
- » 為確保安全睡眠, 請諮詢專業醫護人員意見。
- » 搬運或提起前, 請務必確認手柄已調整到正確使用位置。

保養

- » 請定期檢查攜帶式睡箱的功能, 保養和清潔。



hauck GmbH & Co. KG
Frohnlicher Str. 8
96242 Sonnefeld
Germany

phone: +49 (0)9562 9860
mail: info@hauck.de
web: www.hauck.de

hauck UK Ltd.
Ash Road South
Wrexham Industrial Estate
Wrexham, LL13 9UG, UK

phone: +44 (0)1978 664362
mail: info@hauckuk.com



RACCOLTA CARTA
RACCOLTA DIFFERENZIATA
Verifica le disposizioni
del tuo Comune

