

Comfort Fix Isofix Base

hauck
FUN FOR KIDS



Gebrauchsanweisung **D**

Instructions **GB**

Mode d'emploi **F**

Instrucciones de manejo **E**

Instruções de uso **P**

Istruzioni per l'uso **I**



- GB** WICHTIG: FÜR SPÄTERES NACHSCHLAGEN AUFBEWAHREN!
- GB** IMPORTANT: KEEP FOR FUTURE REFERENCE.
- F** IMPORTANT ! A CONSERVER POUR CONSULTATION ULTERIEURE.
- E** IMPORTANTE: GUARDARLO PARA CONSULTARLO

POSTERIORMENTE!

P IMPORTANTE: GUARDAR PARA CONSULTAS POSTERIORES!

I IMPORTANTE:
CONSERVARE PER
CONSULTAZIONI
SUCCESSIVE!

1 Comfort Fix Isofix Base

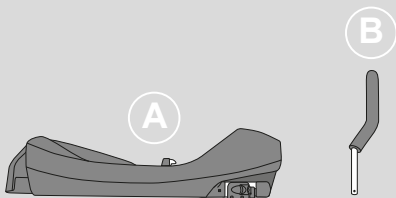

2a

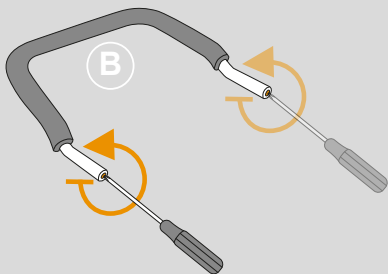

2b

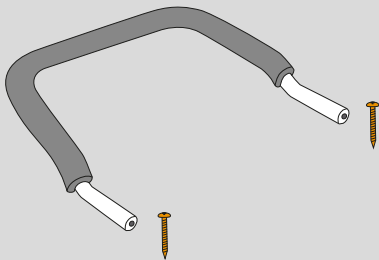

2c

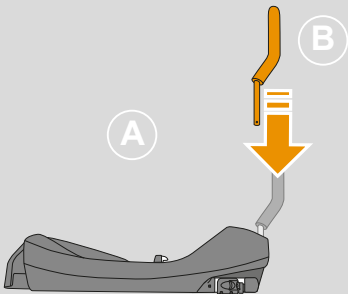

2d

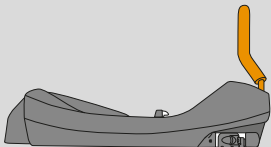
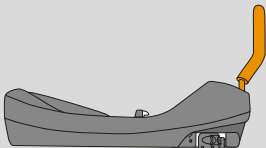

2e

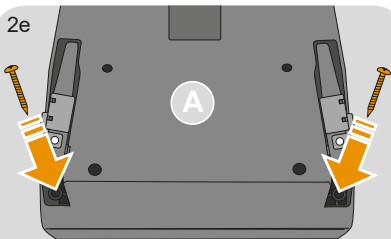

2f

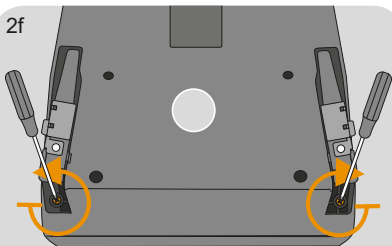

2g

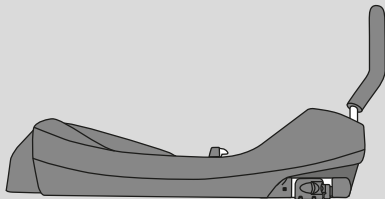

3a

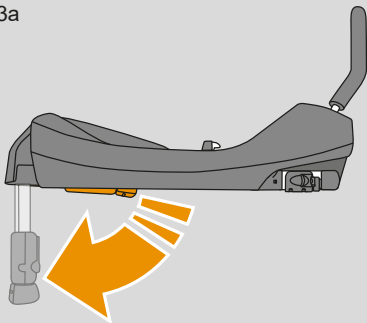

3b

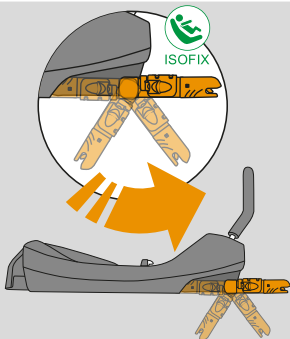

3c

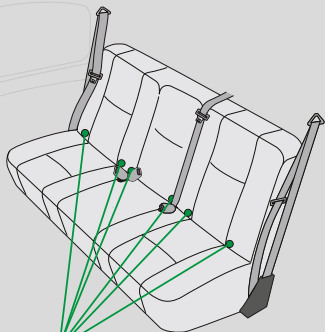

ISOFIX



3d



3e



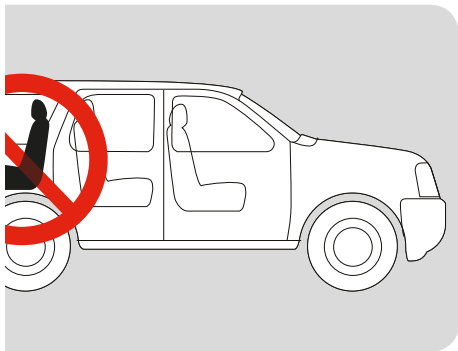

3f



3g

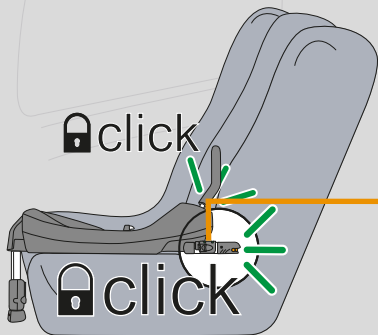

3h

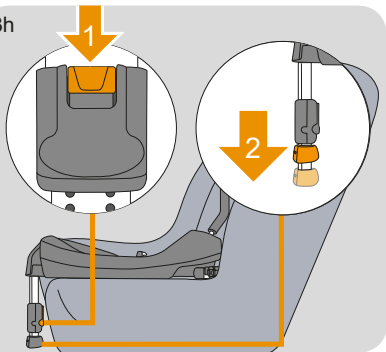

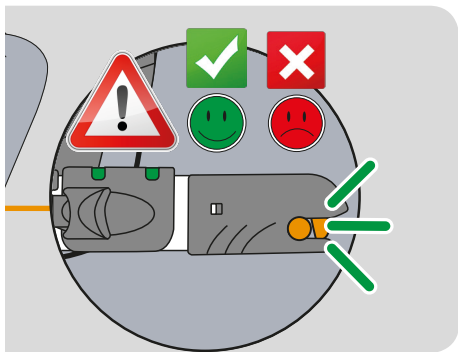

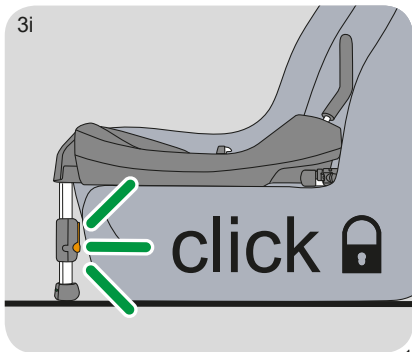

3i

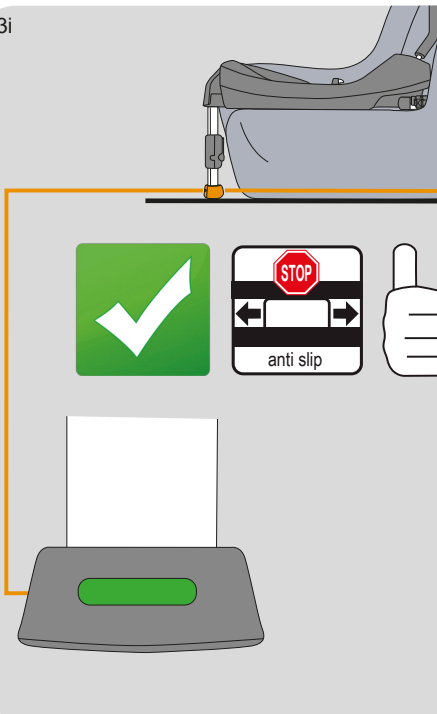

3i

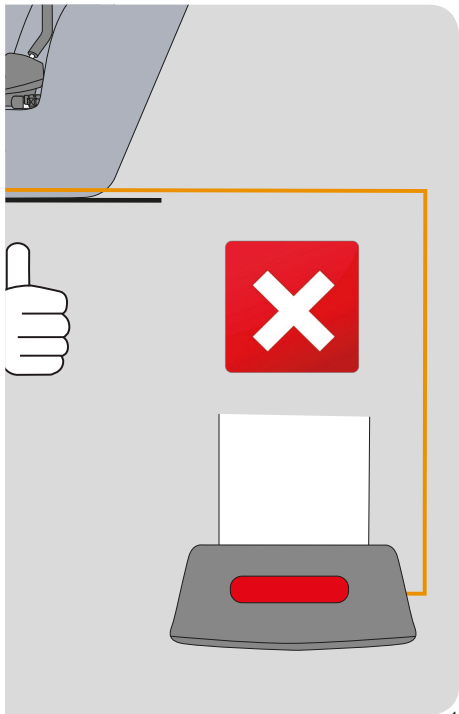



4a  **hauck** FUN FOR KIDS Comfort Fix 

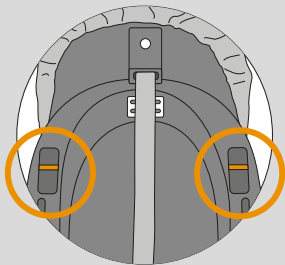
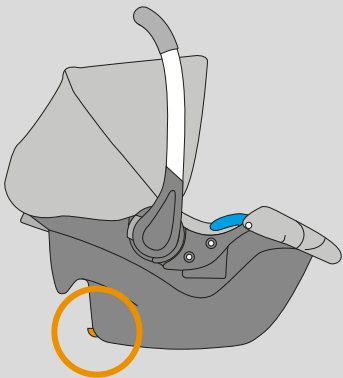

4b

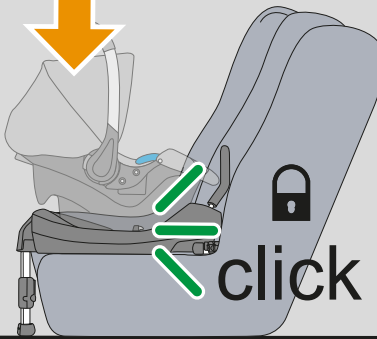
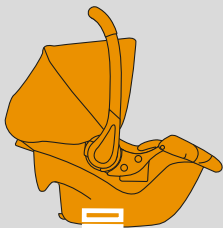

4c

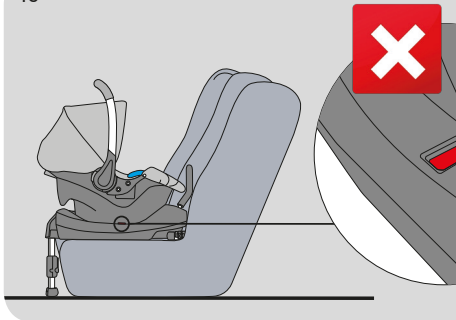

4d

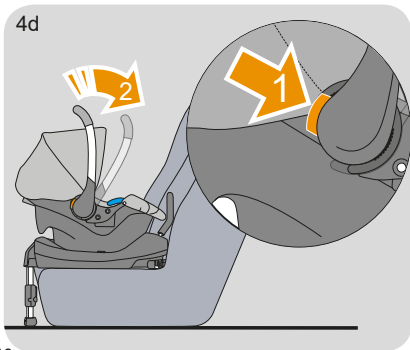

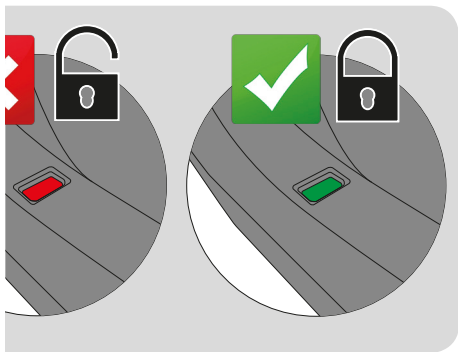

4e

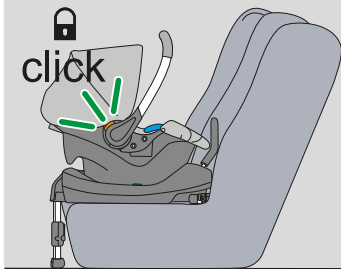

4f

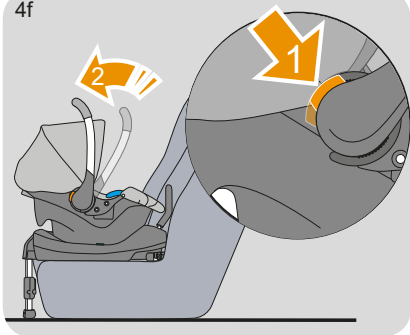

4g

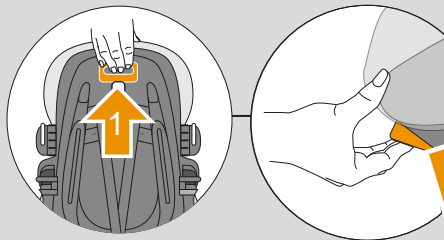

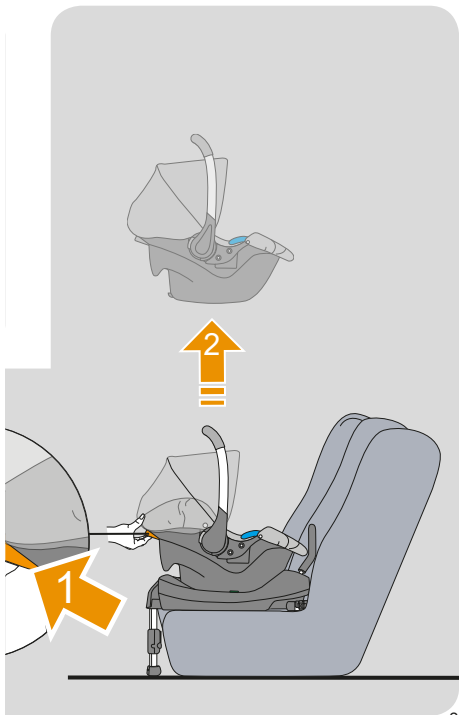

5a

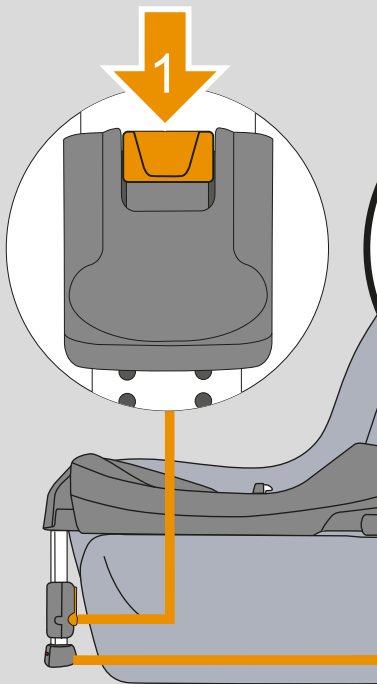

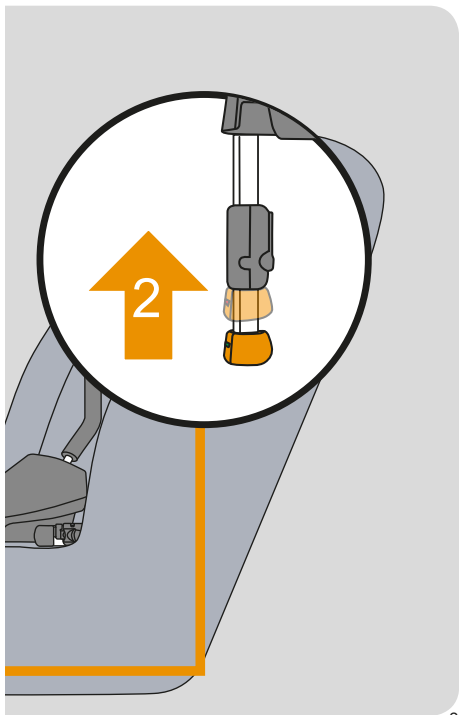

5c

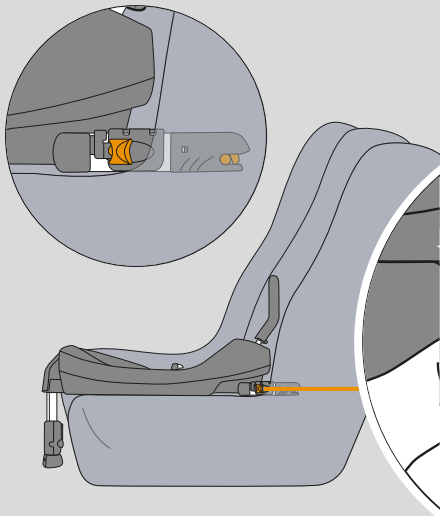

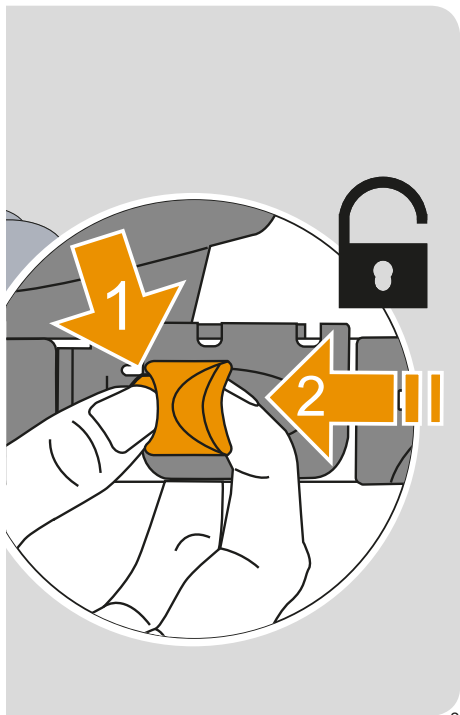

5d

click 

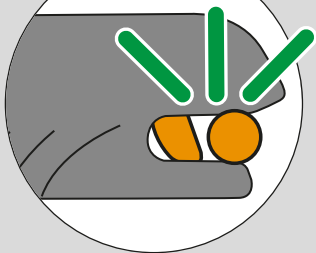

5e

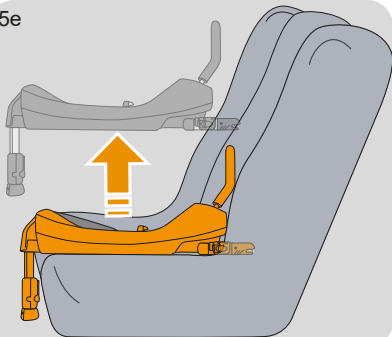

5f

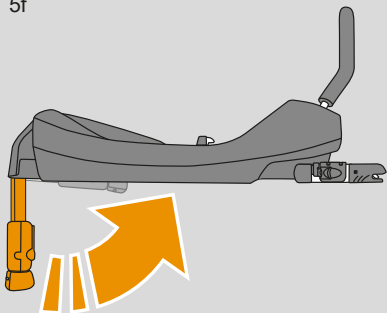

5g

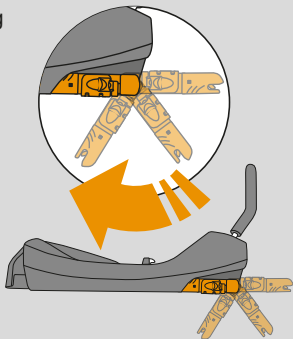

5h

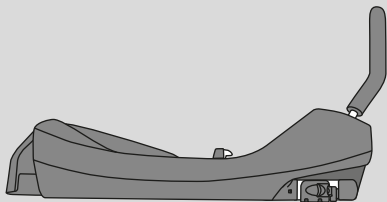

D Warnhinweise Autositze

Dieses Kinderrückhaltesystem ist mit der Basis Comfort Fix verwendbar. Es ist gemäß der Regelung Nummer 44/04 in der aktuellen Fassung für den allgemeinen Gebrauch in Kraftfahrzeugen zugelassen und ist in allen Fahrzeugen, gemäß beiliegender Typenliste, verwendbar. Ein korrekter Einbau ist wahrscheinlich, wenn der Fahrzeughersteller in seiner Bedienungsanleitung die Verwendung von „Semi-Universal“ zugelassenen Kinderrückhaltesystemen für diese Altersgruppe vorsieht. Dieses Kinderrückhaltesystem wurde unter strikteren Bedingungen als „Semi-Universal“ klassifiziert als jene älteren Kinderrückhaltesysteme, die diesen Warnhinweis nicht besitzen.

Das Kinderrückhaltesystem kann ohne Basis auch in Fahrzeugen mit einem aufrollbaren 3-Punkt-Fahrzeuggurt verwendet werden, wenn diese nach der ECE R16 oder einem vergleichbarem Standard geprüft und zugelassen worden sind.

- Alle Gurte, die zum Befestigen der Rückhalteeinrichtung am Fahrzeug bestimmt sind, müssen gespannt sein und die Gurte, mit denen das Kind gehalten wird, straff angelegt werden. Außerdem dürfen

- die Gurte nicht verdreht werden.
- Achten Sie unbedingt darauf, dass die Beckengurte so tief wie möglich angelegt werden, damit das Becken richtig gehalten wird.
 - Wechseln Sie die Rückhalteeinrichtung aus, wenn sie bei einem Unfall stark belastet wurde.
 - **WARNUNG:** Es ist gefährlich, die Rückhalteeinrichtung in irgendeiner Weise ohne Genehmigung der zuständigen Behörde zu verändern, zu ergänzen und die vom Hersteller angegebenen Einbauanleitungen für Rückhalteeinrichtungen nicht genau zu befolgen.
 - Schützen Sie den Sitz vor direkter Sonneneinstrahlung.
 - **WARNUNG:** Lassen Sie Ihr Kind nicht unbeaufsichtigt in Ihrer Rückhalteeinrichtung.
 - Sichern Sie Gepäckstücke oder andere Gegenstände ausreichend, die im Falle eines Zusammenstoßes Verletzungen verursachen könnten.
 - Die Kinder-Rückhalteeinrichtung nicht ohne Sitzbezug benutzen.
 - Der Sitzbezug ist ein integraler Teil der Rückhalteeinrichtung und darf nicht

gegen irgendeinen anderen als vom Hersteller angegeben ausgewechselt werden.

- Starre Teile und Kunststoffteile dürfen beim Einbau nicht eingeklemmt werden.
- Gurtführung nur verwenden wie in der Zeichnung dargestellt.
- **WARNUNG:** Dieses Produkt entspricht nicht der EN 12790 für Kinderliegesitze.
- Verwenden Sie dieses Produkt nicht als Kinderliegesitz!
- Verwenden Sie ausschließlich nur originale Ersatzteile die vom Hersteller angeboten oder empfohlen sind!

D Pflege und Wartung

- Bitte beachten Sie die Textilkennzeichnung.
- Bitte überprüfen Sie die Funktionalität des Tragebügels, des Gurtschlosses, Verriegelungen, Gurtsystemen und Nähten regelmäßig.
- Reinigen, pflegen und kontrollieren Sie dieses Produkt regelmäßig.

GB Warnings child car seats

This car seat is a with the Base Comfort Fix I child restraint. It is approved to Regulation No. 44/04 series of amendments, for general use in vehicles and it will fit in all cars approved in the vehicle fitting infor-

mation. A correct fit is likely if the vehicle manufacturer has declared in the vehicle handbook that the vehicle is capable of accepting a "Semi-Universal" child restraint for this age group. This child restraint has been classified as "Semi-Universal" under more stringent conditions than those which applied to earlier designs which do not carry this notice.

It can be installed in vehicles without base with 3-point retractable seat belts that have been approved compliant with the ECE R16 or other equivalent standards.

- All belts intended for fastening to the restrainer fittings in the vehicle must be tightened. The belts used to hold the child must be fastened tightly. The belts may furthermore not be twisted.
- It is essential to ensure that the crutch belts are fastened as low as possible to ensure that the crutch is retained properly.
- Replace the restrainer fittings if they have been subject to heavy loading due to an accident.
- **WARNING:** It is dangerous to change or supplement the restrainer fittings in any way

without approval from the competent authorities and to not precisely observe the

assembly instructions for restrainter fittings issued by the manufacturer.

- Do not expose the seat to direct sunlight.
- **WARNING:** Do not leave your child unattended in the restrainter fittings.
- Adequately secure items of luggage or other objects which could injure your child in case of a collision.
- Do not use the child restrainter fittings without seat cover.
- The seat cover is an integral part of the restrainter fittings and may not be exchanged for any other than that stated by the manufacturer.
- Rigid parts and plastic parts must not be jammed during assembly.
- Use the belt guide only as shown in the drawing.
- **WARNING:** This product does not comply to the requirements of EN 12790 for reclined cradles !
- Never use this product as reclined cradle.
- Only use original spare parts which are offered or recommended by the

manufacturer!

GB Care and maintenance

- Please note the textile designation.
- Please check on a regular basis that the carrier bracket, the belt lock, latches, belt systems and seams are properly functional.
- Care for, clean and check this product regularly.

F Avertissements siège auto pour enfant

Ce système de retenue pour enfant est applicable de manière avec la base Comfort Fix. Conformément à la réglementation numéro 44/04 dans sa version actuelle, il est autorisé pour l'utilisation générale dans des véhicules et utilisable dans tous les véhicules indiqués dans la liste des types fournie. Un montage correct est probable lorsque le fabricant du véhicule prévoit l'application de systèmes de retenue « semi universels » pour enfants de ce groupe d'âge dans son manuel d'utilisation. Ce système de retenue a été classé comme « semi universel » dans des conditions plus strictes que les systèmes de retenue plus anciens qui ne mentionnent pas cet avertissement.

Le système de retenue pour enfant peut

être utilisé dans des véhicules sans base avec une ceinture 3 points déroulable lorsque ceux-ci ont été contrôlés et autorisés selon la norme ECE R16 ou autre norme comparable.

- Toutes les ceintures qui sont destinées à la fixation du dispositif de retenue sur le véhicule, doivent être tendues et la ceinture qui retient l'enfant, doit être bien tendue. Par ailleurs les ceintures ne doivent pas être vrillées.
- Veuillez impérativement à appliquer les ceintures de hanches aussi bas que possible afin que le bassin soit correctement maintenu.
- Remplacez le dispositif de retenue s'il a été fortement sollicité lors d'un accident.
- **AVERTISSEMENT:** Il est dangereux de modifier ou de compléter le dispositif de retenue d'une manière quelconque sans autorisation des autorités compétentes et de ne pas suivre à la lettre les instructions d'insertion indiquées par le fabricant pour les dispositifs de retenue.
- Protégez le siège contre l'exposition directe au soleil.
- **AVERTISSEMENT:** Ne jamais laisser l'enfant dans le transat sans surveillance.

- Fixer suffisamment les bagages ou d'autres objets qui pourraient causer des blessures en cas de collision.
- Ne pas utiliser le dispositif de retenue pour enfant sans housse.
- La housse du siège fait partie intégrale du dispositif de retenue et ne doit pas être remplacée par une autre housse que celle indiquée par le fabricant.
- Les pièces rigides et les pièces en plastique du siège doivent être situées et installées de telle manière qu'elles ne puissent pas, dans les conditions normales d'utilisation du véhicule, se coincer sous un siège mobile ou dans la porte du véhicule.
- N'utiliser le guide de ceinture que de la manière représentée sur le dessin.
- Ceci est un dispositif de retenue pour les enfants de la catégorie "universel". Il est homologué conformément au Règlement n°44, série 04 d'amendement, pour un usage général sur les véhicules, et peut être adapté à la plupart des sièges de véhicules. Le dispositif sera vraisemblablement correctement monté sur le véhicule si le constructeur de celui-ci spécifie, dans le manuel du véhicule, que ce dernier peut

recevoir des dispositifs de retenue pour les enfants “universels” pour ce groupe d’âge.

Ce dispositif de retenue pour enfants a été classé comme “universel” en vertu de prescriptions plus rigoureuses que celles qui étaient appliquées aux modèles antérieurs qui ne portent pas cette étiquette. En cas de doute, consultez le fabricant ou le

revendeur du dispositif de retenue pour enfants.

- En cas de doute sur la bonne utilisation du siège, consultez le fabricant ou le revendeur de ce produit.
- **AVERTISSEMENT:** Si le véhicule est équipé d’un AIR BAG passager, il est obligatoire d’installer le siège auto sur la banquette arrière ou de désactiver l’AIR BAG. (figure 10).
- **AVERTISSEMENT:** Il est dangereux de poser ce transat en hauteur par exemple, sur une table..
- **AVERTISSEMENT:** Ce transat n’est pas prévu pour de longues périodes de sommeil
- **AVERTISSEMENT:** Toujours utiliser le système de retenue.
- **AVERTISSEMENT:** Ce transat ne rem-

place pas un berceau ou un lit. Si votre enfant à besoin de dormir, alors il doit être placé dans un berceau ou un lit convenable.

- Ne pas utiliser le transat si tous les composants sont cassés ou manquants.
- **AVERTISSEMENT:** Ne pas utiliser d'accessoires ou de pièces de rechange autres que celles approuvées par le fabricant.
- L'utilisation de ce produit en tant que transat n'est pas recommandée pour les enfants qui peuvent s'asseoir tout seuls .
- Pour éviter tout risque de chute, votre enfant doit toujours être attaché.
- N'utiliser que les pièces détachées fournies ou recommandées par le fabricant!

F Entretien et maintenance

- Les parties textiles doivent être lavées uniquement à la main, ne pas les passer en machine.
- Veuillez vérifier à intervalles réguliers le fonctionnement de l'étrier de transport, de la fermeture de la sangle, des verrouillages, des systèmes de ceinture et des coutures.
- Nettoyez, entretenez et contrôlez ce pro-

duit à intervalles réguliers.

E Precauciones asiento de coche para niños

Este sistema de sujeción de niños es de uso con la base Comfort Fix. Está autorizado conforme a la norma 44/04 en su versión actual para el uso general en automóviles y puede utilizarse en todos los vehículos, con arreglo a la lista de tipos adjunta. Un montaje correcto es probable si el fabricante del vehículo prevé en su manual de instrucciones el uso de sistemas de sujeción de niños homologados „semiuniversales“ para este grupo de edad. Este sistema de sujeción de niños se clasificó como „semiuniversal“ bajo condiciones más estrictas que las de aquellos sistemas de sujeción de niños más antiguos que no tienen esta advertencia.

El sistema de sujeción de niños puede utilizarse en vehículos sin la base con cinturones de 3 puntos enrollables si estos fueron comprobados y autorizados conforme a la norma ECE R16 o una norma equiparable.

- Los cinturones destinados a sujetar el sistema de retención del vehículo deben estar tensados, y los cinturones que

- sujetan al niño, deben colocarse firmes. Tampoco deben torcerse los cinturones.
- Procurar siempre que los cinturones pélvicos se coloquen lo más bajo posible para que sujeten bien la pelvis.
 - Cambiar el sistema de retención, si sufrió debido a algún accidente.
 - Advertencia: Es peligroso modificar o ampliar el sistema de retención de alguna forma, sin permiso de las autoridades competentes. Deben cumplirse estrictamente las instrucciones de montaje para sistemas de retención indicados por el fabricante.
 - Proteger el asiento de la radiación solar directa.
 - Advertencia: No deje a su niño sin vigilancia dentro del sistema de retención.
 - Asegurar los bultos y demás objetos que, en caso de colisión, puedan causar accidentes.
 - No utilizar el sistema de retención de niños sin el forro.
 - El forro es una parte integrante del sistema de retención y no debe cambiarse por otro, más que por el indicado por el fabricante.
 - Las piezas rígidas y de plástico no deben quedarse aplastadas al montarlas.

- La guía de la correa sólo debe usarse como se representa en el dibujo.
- Advertencia: Este producto no cumple con la normativa EN 12790 sobre cunas reclinables.
- No use este producto como cuna reclinable.
- Utilice sólo piezas de recambio originales, vendidas o recomendadas por el fabricante!

E Cuidado y mantenimiento

- Tener en cuenta el símbolo del tejido textil.
- Compruebe periódicamente que el estribo de soporte, el cierre del cinturón, los sistemas de cinturones y las suturas funcionan perfectamente y están en perfecto estado.
- Limpie, cuide y compruebe periódicamente este artículo.

P Advertências cadeira de bebé para automóvel

Este sistema de retenção para crianças pode ser utilizado num âmbito com a base Comfort Fix. Foi homologado nos termos do Regulamento N.º 44/04, na sua versão atual, para a utilização geral em veículos e pode ser utilizado em todos os veículos existentes na lista de modelos fornecida.

É possível assegurar uma colocação correta caso o fabricante do veículo preveja a utilização de sistemas de retenção para crianças deste grupo etário com homologação „semi-universal“ no seu manual de instruções. Este sistema de retenção para crianças foi classificado como „semi-universal“ mediante as mais rigorosas condições, tal como os sistemas de retenção para crianças mais antigos que não possuem esta indicação de aviso.

O sistema de retenção para crianças pode ser utilizado em veículos sem base com um cinto de segurança extraível de 3 pontos, caso este tenha sido verificado e homologado conforme a norma ECE R16 ou semelhante.

- Todos os cintos destinados à fixação do equipamento de retenção no veículo, devem estar devidamente esticados e os cintos que protegem o bebé devem estar bem justos ao mesmo. Além disso, os cintos não devem estar torcidos.
- Preste atenção para que os cintos da bacia sejam colocados o mais abaixo possível para protecção correcta da bacia.
- Substitua o equipamento de retenção se ele for muito esforçado num acidente.

- Advertência: É perigoso alterar e complementar o sistema de retenção de qualquer forma sem autorização, bem como inobservar as instruções de montagem indicadas pelo fabricante.
- Proteja a cadeira da incidência directa dos raios solares.
- Advertência: não deixe o seu filho por vigiar no equipamento de retenção.
- Prenda suficientemente toda a bagagem e quaisquer outros objectos que, no caso de uma colisão, possam provocar lesões.
- Não utilizar o equipamento de retenção do bebé sem a capa.
- A capa é um componente integral do equipamento de retenção e não deverá ser substituída por qualquer outra, que não seja recomendada pelo fabricante.
- Peças rígidas e peças de plástico não devem ser entaladas ao serem montadas.
- Utilizar a guia do cinto unicamente como se representa na figura.
- **ADVERTÊNCIA:** este produto não satisfaz os requisitos da norma EN 12790 para alcofas de bebé!

- Não utilize este produto como alfofa de bebê.
- Utilize só peças de reposição originais, distribuídas ou recomendadas pelo fabricante!

P Limpeza e manutenção

- Observe as indicações contidas nas etiquetas dos têxteis.
- Verifique periodicamente a funcionalidade da asa, do fecho do cinto, dos dispositivos de bloqueio e do sistema dos cintos bem como as costuras.
- Limpe, cuide e controle periodicamente este produto.

I Avvertenze seggiolino auto

Questo è un sistema di ritenuta con la base Comfort Fix per bambini. È conforme al regolamento numero 44/04 nella sua versione attuale per l'uso nei veicoli ed è in particolare utilizzabile in tutti gli autoveicoli presenti nella lista delle tipologie in cui questo sistema è applicabile. Un uso corretto del sistema di ritenuta si ritiene probabile quando il produttore dell'autoveicolo nel suo libretto di istruzioni prevede l'uso di sistemi di ritenuta semi-universali per bambini di questo gruppo di età. Questo sistema di ritenuta per bambini è stato classificato come „semi-universale“ per

questo gruppo di età in base a regole più severe di quelle che venivano applicate ai sistemi che non riportano questa precisazione.

Il sistema di ritenuta per bambini può essere utilizzato in autoveicoli senza base con cintura arrotolabile a 3 punti i quali siano stati approvati dall'ECE R16 o da altri standard equiparabili.

- Tutte le cinture destinate a fissaggio del dispositivo di ritenuta sulla vettura e quelle che trattengono il bambino devono essere tese. Le cinture non devono inoltre essere attorcigliate.
- Assicurarsi assolutamente che le cinture addominali vengano applicate il più in basso possibile, in modo che trattengano correttamente il bacino.
- Se è stato fortemente sollecitato in occasione di un incidente, sostituire il dispositivo di ritenuta.
- Attenzione: È pericoloso modificare, integrare o in qualsiasi modo il dispositivo di ritenuta senza l'autorizzazione delle autorità competenti e non rispettare scrupolosamente le istruzioni per il montaggio fornite dal produttore.
- Proteggere il seggiolino dalle radiazioni

del sole dirette.

- **Attenzione:** Non lasciare il bambino incustodito nel dispositivo di ritenuta.
- Fissare sufficientemente colli o altri oggetti che, in caso di incidente, potrebbero causare ferimenti.
- Non usare il dispositivo di ritenuta per bambini senza il coprisedile.
- Il coprisedile è parte integrale del dispositivo di ritenuta e non deve essere sostituito con altri non indicati dal produttore.
- Durante il montaggio, le parti rigide e quelle in materiale sintetico non devono rimanere incastrate.
- Usare i passanti delle cinghie solo come raffigurato nel disegno.
- **ATTENZIONE:** Questo prodotto non soddisfa i requisiti della EN 12790 sulle sdraiette!
- Non usare questo prodotto come sdraietta.
- Utilizzate esclusivamente parti di ricambio originali fornite o consigliate dal produttore!

I Cura e manutenzione

- Osservare il contrassegno sul tessuto.
- Controllare regolarmente la funzionalità dell'impugnatura, chiusura delle cinture, fermi, sistemi delle cinghie e cu-

citure.

- Pulire, manutentere e controllare regolarmente questo prodotto.



hauck GmbH + Co. KG
Frohnlicher Str. 8
96242 Sonnefeld
Germany

phone: +49(0)9562/986-0
fax: +49(0)9562/6272
mail: info@hauck.de
web: www.hauck.de

hauck UK Ltd
Ash Road South
Wrexham Industrial Estate
Wrexham, LL13 9UG, UK

phone: +44(0) 1978 664362
fax: +44(0) 1978 661056
mail: info@hauckuk.com