

DRIVE N CARE BASE

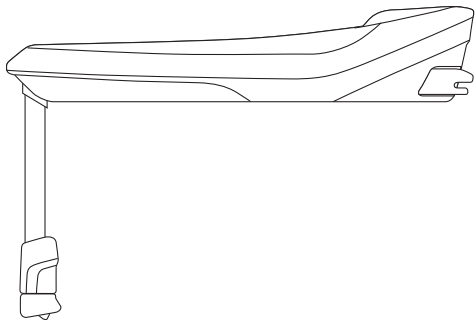

 **hauck**
est. 1923



ECE R129/03
UNIVERSAL BELTED



40-87CM
≤13KG



RU
BG
MK
UK
KA
RO
BS
TR
ES
LV
LT
HR
SR
EN
AR
FA
CN
TW

RU **ВАЖНО:** ХРАНИТЬ ДЛЯ ИСПОЛЬЗОВАНИЯ В БУДУЩЕМ. ПРОСЬБА ВНИМАТЕЛЬНО ПРОЧИТАТЬ.

BG **ВАЖНО:** ЗАПАЗЕТЕ ЗА БЪДЕЩИ СПРАВКИ. МОЛЯ ПРОЧЕТЕТЕ СТАРАТЕЛНО.

МК **ВАЖНО:** ДА СЕ ЗАЧУВА ЗА ДА МОЖЕ ПОДОЦНА ДА СЕ ПРЕЛИСТА. ВЕ МОЛИМЕ ВНИМАТЕЛНО ДА ГО ПРОЧИТАТЕ.

UK **ВАЖЛИВО:** ЗБЕРІГАТИ ДЛЯ ВИКОРИСТАННЯ В МАЙБУТНЬОМУ. ПРОХАННЯ УВАЖНО ПРОЧИТАТИ.

KA **მნიშვნელოვანია!** ყურადღებით წაკითხეთ ინსტრუქცია და ხელახალი საჭიროებისთვის შეინახეთ.

RO **IMPORTANT:** A SE PĂȘTRA PENTRU CONSULTARE ÎN VIITOR. VĂ RUGĂM SĂ CITIȚI CU ATENȚIE.

BS **VAŽNO:** SAČUVAJTE DA BISTE SE KASNIJE MOGLI PODSJETITI. PAŽLIVO PROČITAJTE.

TR **ÖNEMLİ:** İLERİDE BAŞVURMAK İÇİN SAKLAYIN. LÜTFEN DİKKATLE OKUYUN.

- ET** **TÄHTIS:** HOIDKE HILISEMAKS KASUTAMISEKS ALLES. PALUN LUGEGE HOOLIKALT LÄBI.
- LV** **SVARĪGI:** SAGLABĀT INFORMĀCIJU, LAI TURPMĀK TAJĀ IESKATĪTOS. AICINĀM RŪPĪGI IZLASĪT.
- LT** **SVARBU!** SAUGOKITE, KAD GALĒTUMĒTE PASIŽIŪRĒTI IR VĒLIAU. ATIDŽIAI PERSKAI-TYKITE.
- HR** **VAŽNO:** SAČUVAJTE ZA BUDUĆU UPORA-BU. MOLIMO, PAŽLJIVO PROČITAJTE.
- SR** **VAŽNO:** SAČUVAJTE ZA KASNIJE ČITANJE. MOLIMO VAS PROČITAJTE PAŽLJIVO.

EN **IMPORTANT:** INSTRUCTIONS FOR US
KEEP FOR FUTURE REFERENCE. PLEASE
READ CAREFULLY!

AR **هام:** احتفظ الكتيب كمرجع للمستقبل. يرجى القراءة
بشكل دقيق!

FA **مهم:** نگه داشتن منبع برای آینده. لطفا با دقت بخوانید!

CN **注意:** 请保存并详细阅读此说明书!

TW **注意:** 請保存並詳細閱讀此說明書!

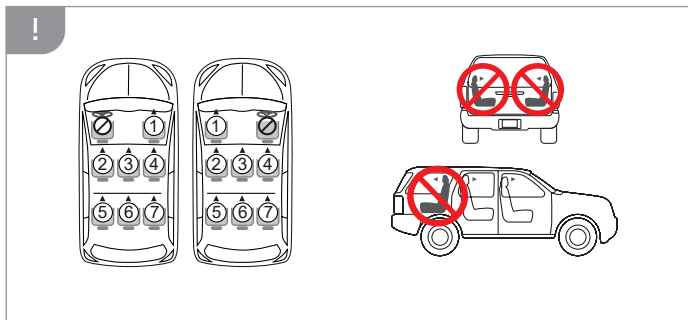
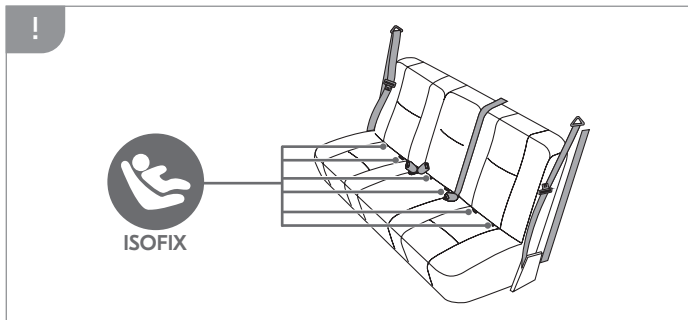

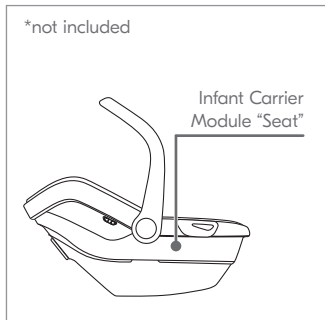
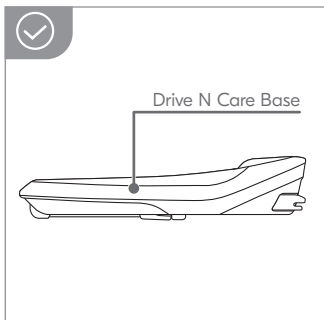
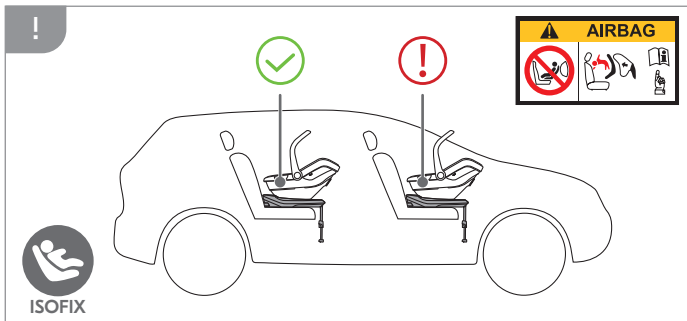

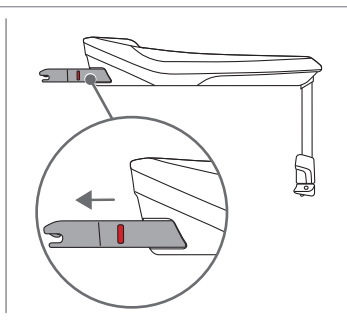
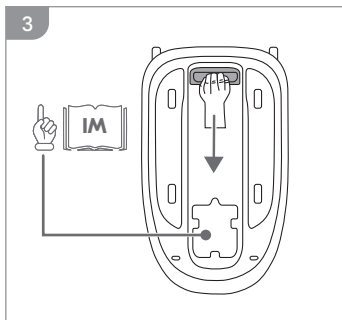
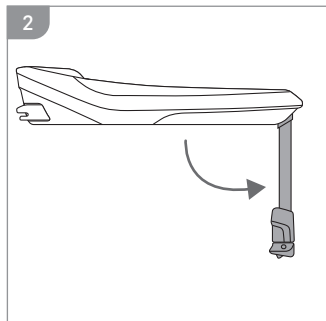
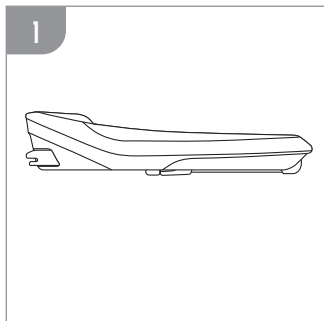

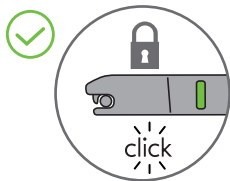
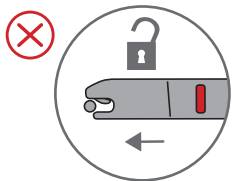
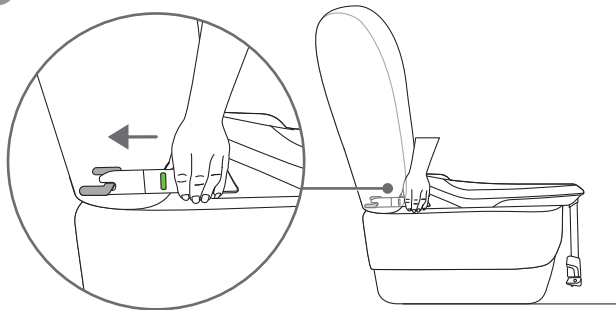

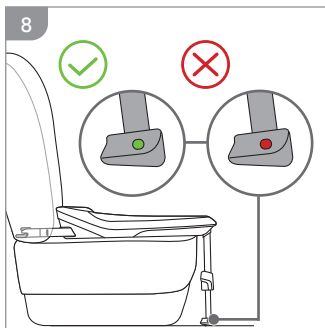
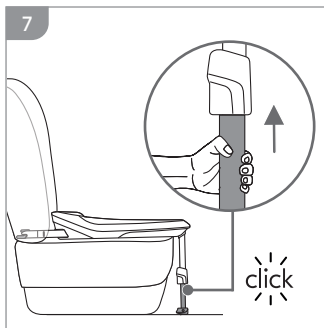
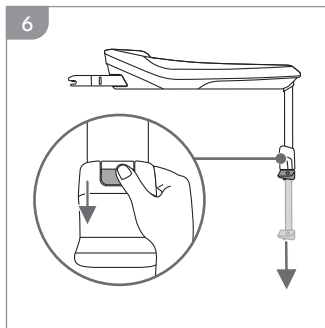
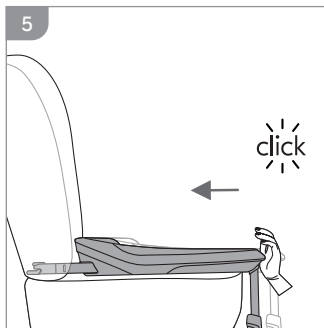

1



0-18 MONTHS
40-87CM



DRIVE N CARE

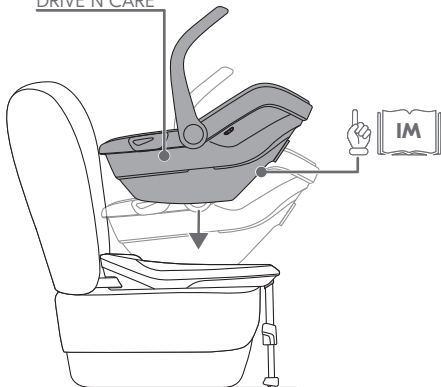



2

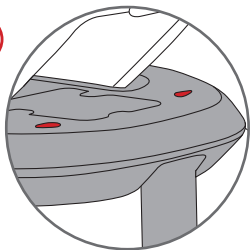
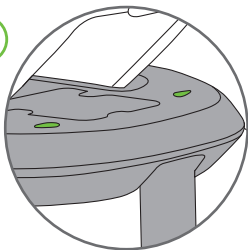
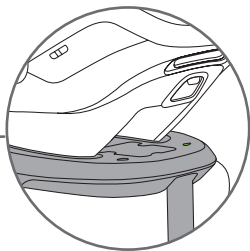

1

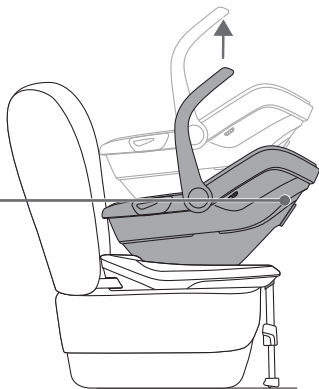
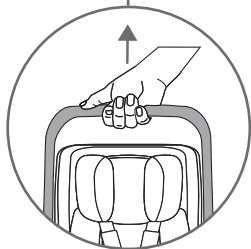
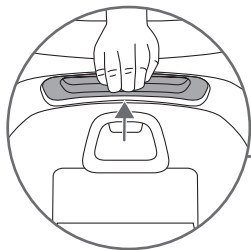

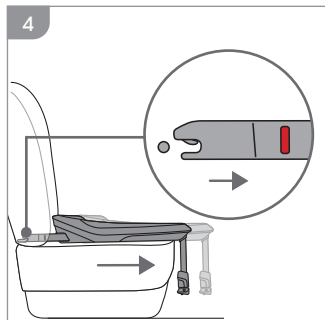
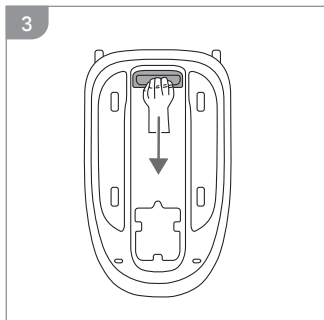
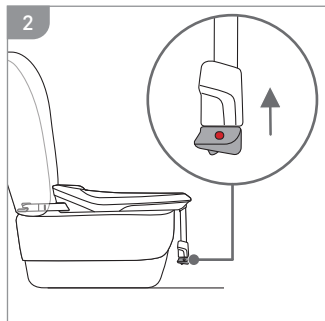
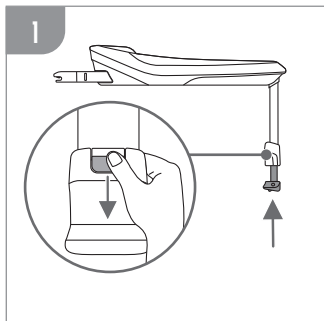



In Emergency

*Screwdriver not included

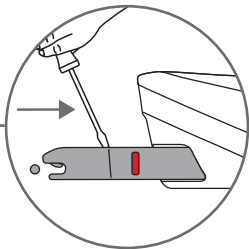
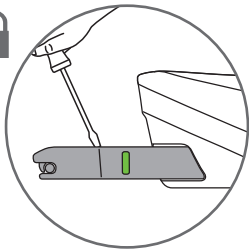
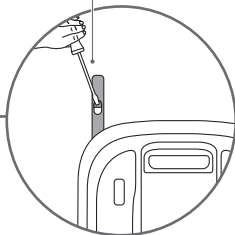
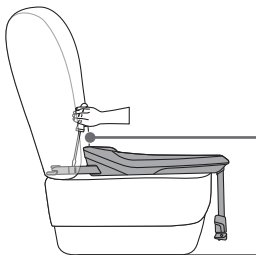

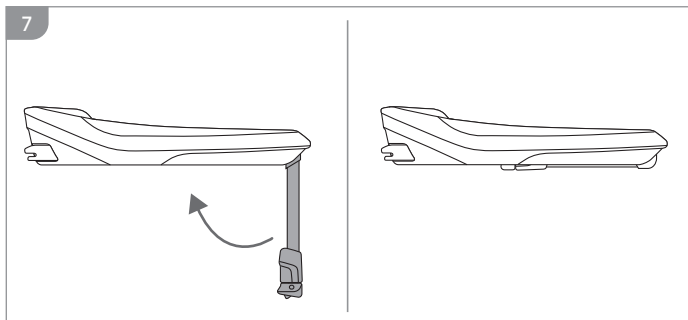
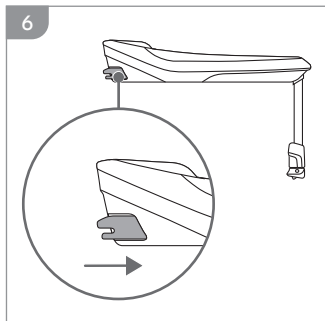

ПРЕДУПРЕЖДЕНИЕ ECE R129

- » НИ ОДНО детское удерживающее устройство не может обеспечить абсолютной защиты от получения травм в случае аварии. Тем не менее, правильное использование этого детского удерживающего устройства снижает риск получения серьезных или смертельных травм Вашего ребенка.
- » НЕ садите ребенка в автокресло лицом вперед по ходу движения. Усадите ребенка лицом в противоположную сторону.
- » Следите за тем, чтобы удерживающие ремни безопасности вашего ребенка НЕ перекручивались; они должны прилегать как можно более плоско.
- » Устанавливайте или используйте это основание ТОЛЬКО с соблюдением указаний и предупреждений, приведенных в этом руководстве; в противном случае Вашему ребенку грозит риск получения тяжелых вплоть до смертельных травм.
- » НЕ вносите в это основание НИКАКИХ изменений; НЕ используйте его в сочетании с частями от других изготовителей.
- » НЕ используйте это основание, если оно повреждено или если в нем отсутствуют какие-то детали.
- » НЕ оставляйте это основание незафиксированным в своем автомобиле, так как при резких поворотах, внезапном торможении или во время аварий незакрепленное основание может бросаться / двигаться по салону и травмировать при этом пассажиров. Удаляйте его при нерегулярном использовании.
- » НИКОГДА не оставляйте своего ребенка без присмотра в детском удерживающем устройстве.
- » НИКОГДА не пользуйтесь бывшим в употреблении основанием или основанием, о прошлом которого Вы ничего не знаете, поскольку в нем могут иметься структурные повреждения, которые могут поставить под угрозу безопасность Вашего ребенка.
- » Во избежание повреждений не кладите ничего на основание, если оно находится в багажнике.
- » НЕ пользуйтесь больше этим основанием, если оно было вовлечено в несчастный случай.
- » Немедленно замените его, поскольку из-за аварии в нем могут появиться невидимые структурные повреждения.

- » Удалите это основание из сиденья автомобиля, если оно уже не будет больше использоваться.
- » Во избежание угроз удущья удалите полиэтиленовые пакеты и упаковочные материалы перед тем, как использовать этот продукт. Пластиковые пакеты и упаковочные материалы следует хранить вдали от младенцев и маленьких детей.
- » В случае вопросов по поводу обслуживания, ремонта и запасных частей проконсультируйтесь у продавца.
- » Не помещайте никаких предметов в области стойки в передней части основания.
- » Регулярно проверяйте крепление Isofix на наличие загрязнений и при необходимости очищайте его. Из-за проникновения грязи, пыли, остатков пищи и т. д. надежность устройства может быть нарушена.
- » Правильная установка гарантируется только при использовании крепежных элементов Isofix.
- » Необходимо использовать защиту от опрокидывания.
- » Не устанавливайте это основание в следующих случаях: 1. В автомобилях с сиденьями, установленными в сторону или назад в отношении направления движения. 2. На автомобильных сиденьях, которые во время установки перемещаются.
- » Целостное детское удерживающее устройство Универсал-Isofix в положении „i-Size“ (размер для маленьких детей) – это категория детских удерживающих устройств, которые являются совместимыми со всеми положениями сидений „i-Size“ транспортного средства. Данные о совместимости положений „i-Size“ есть еще не во всех автомобильных руководствах по эксплуатации, выпускаемых их производителями. Это основание допускается к использованию в автомобилях, совместимых с креплением Isofix. Просьба ознакомиться с Website автомобильного производителя или обратиться к своему продавцу.
- » В случае чрезвычайной ситуации или аварии особенно важно, чтобы Вашему ребенку была немедленно оказана первая помощь и чтобы он получил медицинское обслуживание.

УХОД И ТЕХНИЧЕСКОЕ ОБСЛУЖИВАНИЕ

- » Не очищайте основание неразбавленными моющими средствами, бензином или другими органическими растворителями. Они могут повредить основание.
- » При неиспользовании просьба удалить основание из сидения автомобиля. Храните основание в прохладном, сухом и недоступном для детей месте.
- » НЕ садите ребенка в автокресло лицом вперед по ходу движения. Усадите ребенка лицом в противоположную сторону.

ВНИМАНИЕ

- » Это усовершенствованная детская удерживающая система i-Size. Она одобрена в соответствии с Директивой ООН № 129 для использования на сиденьях автомобилей, совместимых с i-Size, как указано производителями автомобилей в руководстве пользователя автомобиля.
- » Это универсальная усовершенствованная детская удерживающая система с ремнями безопасности. Она утверждена в соответствии с Директивой ООН № 129 для использования главным образом в «универсальных местах для сидения», как указано производителями транспортных средств в руководстве пользователя транспортного средства.
- » При возникновении сомнений обратитесь к производителю усовершенствованной детской удерживающей системы или продавцу.

ПРЕДУПРЕЖДЕНИЕ ECE R129

- » НИКОЕ детско столче за кола не може да гарантира цялостна защита срещу наранявания при злополука. Въпреки това една съобразно изискванията употреба на едно детско столче за кола намалява опасността от сериозни или смъртоносни наранявания на Вашето дете.
- » НЕ използвайте обърнат напред. Дръжте детето си с лице назад.
- » Обърнете внимание на това, предпазните колани на Вашето дете да не са усукани; те трябва да прилягат възможно най-плътно.
- » НЕ монтирайте или НЕ използвайте основата без съблюдаване на указанията и предупрежденията в това ръководство; в противен случай може да изложите Вашето дете на опасност от сериозни или дори смъртоносни наранявания.

- » НЕ видоизменяйте основата; НЕ я използвайте в комбинация с части от други производители.
- » НЕ използвайте основата, ако е повредена или липсват части.
- » НЕ оставяйте основата във Вашия автомобил неподсигурена, тъй като една неподсигурена основа може при остър завой, внезапно спиране или злополуки да се преметне и да нарани пътници. Отстранете я при нередовна употреба.
- » Не оставяйте Вашето дете НИКОГА да седи без наблюдение в детско столче за кола.
- » НИКОГА не използвайте основа втора употреба или основа, чието минало не познавате; възможно е да притежава структурни повреди, които могат да изложат Вашето дете на опасност.
- » За да се избегнат повреди, не поставяйте нищо върху основата, когато тя се намира в багажника.
- » НЕ използвайте основата повече, ако е била забъркана в злополука. Заменете я веднага, тъй като поради злополуката може да има невидими структурни повреди.
- » Отстранете основата от автомобилната седалка, ако не се използва.
- » За да се избегне опасност от задушаване, премахнете найлоновите торбички и опаковъчните материали, преди да използвате продукта. Найлонови торбички и опаковъчни материали трябва да се държат далеч от бебета и деца.
- » Обърнете се към търговеца при въпроси, свързани с поддръжката, поправката и резервните части.
- » Не поставяйте предмети в зоната на подпорния крак пред Вашата основа.
- » Проверявайте редовно системата за закрепване Изофикс за замърсявания и я почиствайте при нужда. Надежността на системата може да се намали чрез проникване на нечистотия, прах, остатъци от хранителни продукти и т.н.
- » Един съобразно изискванията монтаж се гарантира само чрез използването на системата за закрепване Изофикс.
- » Защитата от премятане трябва да се използва.
- » Не монтирайте основата при следните условия:
 - » 1. Автомобили с оглед на посоката на движение с насочени настрани или назад седалки.
 - » 2. Автомобилни седалки, които се мърдат по време на монтажа.

- » Интегралната универсална детска опорна система Изофикс с размер „i“ (размер за малки деца) е една категория към детските опорни системи, които са съвместими с всички седалищни позиции от размера „i“ на един автомобил.
- » Данни за съвместимостта с размер „i“ все още няма във всички наръчници от автомобилните производители. Тази основа е допусната и за употребата при автомобили, съвместими със системата Изофикс. Моля вземете под внимание страницата в интернет на производителя на автомобила или попитайте Вашия търговец.
- » При спешен случай или злополука е особено важно незабавно да се окаже първа помощ на Вашето дете и да се погрижат за него по медицински начин.

СЪХРАНЯВАНЕ И ПОДДРЪЖКА

- » Не почиствайте основата с неразредени почистващи препарати, бензин или други органични разтворители. Тези могат да повредят основата.
- » Моля отстранете основата от автомобилната седалка, ако не се използва. Съхранявайте основата на хладно, сухо място извън обсега на детето.

ЗАБЕЛЕЖКА

- » Това е подобрена система за обезопасяване на деца i-Size. Тя е одобрена съгласно Правило № 129 на ООН за използване, i-Size съвместими места за сядане на превозни средства, както е посочено от производителите на превозни средства в ръководството за потребителя на превозното средство.
- » Това е универсална, усъвършенствана система за обезопасяване на деца с колани. Тя е одобрена съгласно Правило № 129 на ООН, за използване предимно на „универсални места за сядане“, както е посочено от производителите на превозни средства в ръководството за потребителя на превозното средство.
- » Ако се съмнявате, консултирайте се или с производителя на подобрената система за обезопасяване на деца, или с търговеца.

ПРЕДУПРЕДУВАЊЕ ЕСЕ R129

- » НИТУ ЕДЕН систем за врзување на деца не може да гарантира целосна заштита од повреди при незгода. Сепак, правилното користење на системот за врзување на деца може да ја намали опасноста од сериозни или смртоносни повреди кај Вашето дете.
- » НЕ го користете свртени нанапред. Држете го вашето дете свртено наназад.
- » Внимавајте да НЕ се извртат сигурносните појаси; истите треба да лежат што е можно поплатко.
- » НЕМОЈТЕ да ја инсталирате или користите оваа база (за детско седиште), без да ги следите насоките и предупредувањата содржани во ова упатство; во спротивно на Вашето дете му се закануваат сериозни па дури и смртоносни повреди.
- » НЕМОЈТЕ да вршите модификации на базата; НЕМОЈТЕ да ја употребувате истата во комбинација со делови од други производители.
- » НЕМОЈТЕ да ја користите базата, доколку истата е оштетена или доколку недостасуваат делови.
- » НЕМОЈТЕ да ја оставате базата неосигурана во Вашето возило, бидејќи неосигураната база при евентуални остри кривини, неочекувано кочење или незгоди може да отскокне и при тоа да повреди некого од патниците.
- » Извадете ја базата доколку не ја употребувате редовно.
- » НИКОГАШ не оставајте го Вашето дете да седи без надзор во системот за врзување на деца.
- » НИКОГАШ немојте да користите половна база или пак основа, чие што минато не Ви е познато, бидејќи истата може да покаже структурни оштетувања, кои што можат да го загрозат Вашето дете.
- » Заради избегнување на оштетувања немојте да ставате ништо врз базата, кога истата се наоѓа во багажникот.
- » НЕМОЈТЕ да ја употребувате базата, доколку истата била дел од незгода. Веднаш заменете ја, бидејќи како последица на незгодата можно е да настанале невидливи структурни штети.
- » Тргнете ја базата од седиштето на возилото, доколку нема да ја користите.
- » За да се спречи опасност од задушување, отстранете ја пластичната кеса и материјалот за пакување, пред да го користите овој производ.

Пластичната кеса и материјалот за пакување треба да се чуваат подалеку од деца.

- » Во врска со одржувањето, поправката и замената на делови посветувајте се Вашиот дилер.
- » Немојте да поставувате предмети околу наслонот од базата.
- » Проверувајте редовно дали системот за прицврстување Isofix е чист и чистете го по потреба. Сигурноста на системот може да се поремети со навлегување на нечистотија, прашина, остатоци од храна и сл.
- » Соодветна инсталација се гарантира само со употреба на системот за прицврстување Isofix.
- » Мора да се користи заштита од превртување.
- » Немојте да ја инсталирате базата под следните околности: 1. Кај возила кои што во поглед на правецот на движење имаат седишта изведени странично или наназад. 2. Кај седишта, кои што се движат за време на инсталацијата.
- » Интегралниот универзален систем за врзување на деца Isofix во „i-величина“ (величина за мали деца) претставува категорија системи за врзување на деца, истиот е компатибилен со сите седечки позиции во возилото во „i-величина“.
- » Податоците за компатибилноста на „i-седиштата“ сè уште не може да се најдат во сите прирачници на производителите на возила. Оваа база е дозволена и за употреба во возила компатибилни со Isofix. Ве молиме да се информирате на веб-страницата на производителот на возилото или да го прашате Вашиот дилер.
- » При итен случај или незгода од голема важност е на Вашето дете веднаш да му биде пружена прва помош и соодветно медицински да се третира.

НЕГА И ОДРЖУВАЊЕ

- » Немојте да ја чистите базата со нерастворени средства за чистење, бензин, или други органски средства за растворање. Истите може да ја оштетат базата.
- » Ве молиме тргнете ја базата од седиштето на возилото, доколку не ја потребувате. Базата чувајте ја на ладно, суво место надвор од дофат на деца.

ЗАБЕЛЕШКА

- » Ова е одобрен систем за врзување деца со i-големина. Тој е одобрен според Регулативата на ОН бр. 129, за употреба во позиции за седење компатибилни со i-големина, како што е наведено од производителите на возила во прирачникот за корисници на возилото.
- » Ова е универзален зајакнат систем за врзување деца со појас. Тој е одобрен според Регулативата на ОН бр.129, за употреба првенствено во „Универзални позиции за седење“ како што е наведено од производителите на возила во упатството за употреба на возилото.
- » Доколку се двоумите, консултирајте се или со производителот на подобриот систем за врзување деца или со продавачот.

ПОПЕРЕДЖЕННЯ ЕСЕ R129

- » ЖОДНИИ дитячий утримувальний пристрій не може забезпечити абсолютного захисту від одержання травм у випадку аварії. Проте ж, правильне використання цього дитячого утримувального пристрою знижує ризик отримання серйозних або смертельних травм Вашої дитини.
- » НЕ садіть дитину в автокрісло обличчям вперед під час руху. Усадіть дитину обличчям у протилежний бік.Слідкуйте за тим, щоб утримувальні ремені безпеки Вашої дитини НЕ перекручувалися; вони повинні прилягати якомога більш плоскo.
- » Встановлюйте або використовуйте цю основу ТІЛЬКИ з дотриманням зазначених в цьому керівництві вказівок і попереджень; в іншому випадку Вашій дитині загрожує ризик отримання важких аж до смертельних травм.
- » НЕ вносьте в цю основу НІЯКИХ змін; НЕ використовуйте її в поєднанні з частинами від інших виробників.
- » НЕ використовуйте цю основу, якщо вона пошкоджена або якщо в ній відсутні якісь деталі.
- » НЕ залишайте цю основу незафіксованою в своєму автомобілі, так як при різких поворотах, раптовому гальмуванні або під час аварій незакріплена основа може кидатися / рухатися по салону і травмувати при цьому пасажирів. Видаляйте її при нерегулярному використанні.

- » НІКОЛИ не залишайте свою дитину без нагляду в дитячому утримувальному пристрої.
- » НІКОЛИ не користуйтеся основою, якщо вона була вже в використанні, або основою, про минуле якої Ви нічого не знаєте, оскільки в ній можуть бути структурні пошкодження, які можуть поставити під загрозу безпеку Вашої дитини.
- » Щоб уникнути пошкоджень, не кладіть нічого на основу, якщо вона знаходиться в багажнику.
- » НЕ користуйтеся більше цією основою, якщо вона була залучена в нещасний випадок. негайно замініть її, оскільки із-за аварії в ній можуть виникнути невидимі структурні пошкодження.
- » Зніміть цю основу із сидіння автомобіля, якщо вона вже не буде більше використовуватися.
- » Щоб уникнути загроз задухи, видаліть поліетиленові пакети і пакувальні матеріали перед тим, як використовувати цей продукт.
- » Пластикові пакети та пакувальні матеріали слід зберігати подалі від немовлят і маленьких дітей.
- » У разі питань з приводу обслуговування, ремонту і запасних частин проконсультуйтеся у продавця.
- » Не розміщуйте жодних предметів в області стійки в передній частині основи.
- » Регулярно перевіряйте кріплення Isofix на наявність забруднень і при необхідності очищайте його. Через проникнення бруду, пилу, залишків їжі і т. д. надійність пристрою може бути порушена.
- » Правильна установка основи гарантується тільки при використанні кріпильних елементів Isofix.
- » Необхідно використовувати захист від перекидання.
- » Не встановлюйте цю основу в наступних випадках: 1. В автомобілях з сидіннями, встановленими в сторону або назад по відношенню до напрямку руху. 2. На автомобільних сидіннях, які під час установки переміщуються.
- » Цілісний дитячий утримувальний пристрій Універсал-Isofix в положенні "i-Size" (розмір для маленьких дітей)- це категорія дитячих утримувальних пристроїв, які є сумісними з усіма положеннями сидінь "i-Size" транспортного засобу. Дані про сумісність положень "i-Size" є ще не у всіх автомобільних керівництвах з експлуатації, що випускаються іх

виробниками. Ця основа допускається до використання в автомобілях, сумісних з кріпленням Isofix. Прохання ознайомитися з Website автомобільного виробника або звернутися до свого продавця.

- » У випадку надзвичайної ситуації або аварії особливо важливо, щоб Вашій дитині було негайно надано першу допомогу і щоб вона отримала медичне обслуговування.

ДОГЛЯД ТА ТЕХНІЧНЕ ОБСЛУГОВУВАННЯ

- » Не очищайте основу нерозбавленими миючими засобами, бензином або іншими органічними розчинниками. Вони можуть пошкодити основу.
- » При невикористанні прохання видалити основу з сидіння автомобіля. Зберігайте основу в прохолодному, сухому і недоступному для дітей місці.

УВАГА

- » Це вдосконалена дитяча утримуюча система i-Size. Її схвалено відповідно до Директиви ООН № 129 для використання на сидіннях автомобілів, які сумісні з i-Size, як зазначено виробниками автомобілів у посібнику користувача автомобіля.
- » Це універсальний дитячий утримуючий пристрій з покращеними ременями безпеки. Її схвалено відповідно до Директиви ООН № 129 для використання головним чином в «універсальних місцях для сидіння», як зазначено виробниками транспортних засобів у посібнику з експлуатації транспортного засобу.
- » У разі виникнення сумнівів звертайтеся до виробника удосконаленої дитячої утримуючої системи або продавця.

гафრთხოება : ECE R 129

- » მანქანაში ჩასასმელი ბავშვის უსაფრთხოების სისტემა, ავარიული შემთხვევის დროს არ იძლევა ბავშვის დაზიანებისგან სრული დაცვის გარანტიას. თუმცა, ბავშვის ჩასასმელი უსაფრთხოების სისტემის სათანადოდ გამოყენება, შეამცირებს თქვენი შვილის სერიოზულ დაზიანების ან მის სასიცოცხლო საფრთხეს.
- » არ დაამონტაჟოთ მოძრაობის მიმართულებით. მოათავსეთ ბავშვი მოძრაობის საწინააღმდეგო მიმართულებით.

- » საყურადღებოა, ბავშვის უსაფრთხოების ღვედი სწორ პოზიციაში დაფიქსირდეს. თუ ღვედი გადაბრუნებულია მოიყვანეთ სწორ პოზიციაში.
- » არ გამოიყენოთ და არ დაამონტაჟოთ ბავშვის ჩასასმელის დასადგამი ბაზა ინსტრუქციის გარეშე, წინააღმდეგ შემთხვევაში შესაძლებელია თქვენი შვილი სასიცოცხლო საფრთხის წინაშე აღმოჩნდეს.
- » ნუ ეცდებით ბავშვის ჩასასმელის დასადგამი ბაზის გადაკეთებას და ნუ გამოიყენებთ სხვა მწარმოებლის მიერ დამზადებულ დეტალებს.
- » ნუ გამოიყენებთ ბავშვის ჩასასმელის დასადგამ ბაზას თუ ის დაზიანებულია ან დეტალები აკლია.
- » ნუ დატოვებთ ბავშვის ჩასასმელის დასადგამ ბაზას მანქანაში ჩუმმაგრებლად, ვინაიდან ძლიერ მოსახვევებში, უცაბელი დამუხრუჭებისას ან ავარიული შემთხვევის დროს, შესაძლოა მანქანაში მჯდომ სხვა პირებს მოხვდეს და დაზიანოს. ნუ დატოვებთ ბავშვის ჩასასმელის დასადგამ ბაზას მანქანაში თუ მას ხმარებაში არ იყენებთ.
- » არ დატოვოთ უყურადღებოდ თქვენი ბავშვი ჩასაჯდომ უსაფრთხოების სისტემაში.
- » არ გამოიყენოთ მეორადი ბავშვის ჩასასმელის დასადგამი ბაზა, რადგანაც შესაძლებელია მას სტრუქტურული ხარვეზი ჰქონდეს, რაც თქვენს შვილს საფრთხეს შეუქმნის.
- » ბავშვის ჩასასმელის დასადგამი ბაზის საბარგულში განთავსებისას ნუ ჩაალაგებთ მასში ნურაფერს, დაზიანებისგან თავის ასარიდებლად.
- » ავარიული შემთხვევის შემდეგ ნუ გამოიყენებთ ბავშვის ჩასასმელის დასადგამ ბაზას, არამედ ჩაანაცვლეთ ის ახლით, რადგან ავარიული შემთხვევის შემდეგ შესაძლოა მას შეუმჩნეველი სტრუქტურული დაზიანება ჰქონდეს.
- » თუ ბავშვის ჩასასმელის დასადგამ ბაზას რეგულარულად არ იყენებთ ნუ დატოვებთ მანქანაში.
- » ბავშვის გაგუდვის საშიშროების თავიდან ასაცილებლად, ხმარებამდე პროდუქტს მოამოწოთ ჰოლიეთილენის შესაფუთი მასალა და მოარიდეთ ბავშვებს.
- » კითხვებით- მოვლის, შეკეთების და ნაწილების გამოცვლის თაობაზე მიმართეთ დილერს.
- » ბავშვის ჩასასმელი უსაფრთხოების სისტემის დასადგამ ბაზაზე ნუ განათავსებთ ნივთებს.

- » რეგულარულად შეამოწმეთ და დაიცავით ჭუჭყისაგან და მტვრისაგან isofix-ით -დასამაგრებელი. სისტემის საიმედოობაზე შეიძლება ზეგავლენა იქონიოს როგორც ჭუჭყის, მტვრის ასევე საკვების ნარჩენების შემცველობამ.
- » სათანადო ინსტალაცია დაშვებულია isofix-ის გამოყენებით.
- » ბავშვის ჩასასმელის დასადგამ ბაზაზე, ჩასაჯდომის გადმოყრავებისგან დამცავი უნდა იქნეს გამოყენებული.
- » ბავშვის ჩასასმელის დასადგამი ბაზის დამონტაჟება შეუძლებელია:
 - » 1.თუ მანქანას გვერდით ან უკანმობრუნებული სავარძლები აქვს
 - » 2.თუ მანქანის სავარძლები მონტაჟის დროს გადაადგილდებიან.
- » საგანგებო ან უბედური შემთხვევის დროს, მნიშვნელოვანია თქვენმა ბავშვმა მიიღოს პირველადი სასწრაფო სამედიცინო დახმარება.
- » i-Size ბავშვის ჩასასმელი უსაფრთხოების სისტემა შეიძლება ყველანაირ ჰოზიციამი დამონტაჟდეს და ის კომპატიბელურია იზო-ფიქსის მსგავს ჩასამაგრებლებთან. ზუსტი ინფორმაციისათვის მიმართეთ ბავშვის ჩასასმელის უსაფრთხოების სისტემის მწარმოებელ ფირმას ან დილერს.

მოვლა და ტექნიკური გადამოწმება

- » ბავშვის ჩასასმელის დასადგამი ბაზა არ გაასუფთაოთ გაუზავებული ხსნარით, ბენზინით ან სხვა სითხეებით. წინააღმდეგ შემთხვევაში შეიძლება ბავშვის ჩასასმელის დასადგამი ბაზა დაზიანდეს.
- » ნუ დატოვებთ ბავშვის ჩასასმელის დასადგამ ბაზას მანქანაში, თუ ის ხმარებაში არ არის. შეინახეთ ბავშვის ჩასასმელის დასადგამი ბაზა მშრალ და ბავშვებისათვის მიუწვდომელ ადგილას.

შენიშვნა

- » ბავშვის უსაფრთხო გადაადგილების გაძლიერებული i-Size სისტემა. დამტკიცებულია გაეროს ნომ.129 რეგულაციის შესაბამისად და განკუთვნილია i-Size სისტემასთან თავსებად ავტომობილების სავარძელზე დასამონტაჟებლად, როგორც მითითებულია ავტომობილის მწარმოებლების მიერ ავტომობილის მომხმარებლების სახელმძღვანელოში.
- » ეს არის უნივერსალური ღვედით აღჭურვილი ბავშვის უსაფრთხო გადაადგილების გაძლიერებული სისტემა. იგი დამტკიცებულია გაეროს No.129 რეგულაციის მიხედვით, და გამოყენებულ

უნდა იქნას, უპირველეს ყოვლისა, „უნივერსალური ჯდომის პრინციპებთან“ შესაბამისობაში, როგორც ეს მითითებულია ავტომობილის მწარმოებლების მიერ ავტომობილის მომხმარებლის სახელმძღვანელოში.

- » დამატებითი ანსნა-განმარტების საჭიროების შემთხვევაში, მიმართეთ ბავშვის უსაფრთხო გადაადგილების გაძლიერებული სისტემის მწარმოებელს ან აღნიშნული პროდუქტის გამყიდველს.

AVERTISMENT CONFORM REGULAMENTULUI ECE R129

- » NICIUN sistem de siguranță pentru copii nu poate garanta protejarea completă de vătămări în caz de accident. Totuși folosirea regulamentară a acestui sistem de siguranță pentru copii reduce riscul vătămarilor grave sau mortale ale copilului dvs.
- » NU utilizați îndreptat spre fața vehiculului. Țineți copilul cu fața spre spatele vehiculului.
- » Fiți atent ca centurile de siguranță ale copilului dvs. să NU se răsucească; acestea trebuie să stea cât mai întins posibil.
- » NU montați sau nu folosiți această bază fără să respectați indicațiile și avertismentele din aceste instrucțiuni; în caz contrar copilul dvs. riscă să sufere vătămări grave sau chiar mortale.
- » NU efectuați modificări la această bază; NU o folosiți în combinație cu piese provenite de la alți producători.
- » NU folosiți această bază dacă este deteriorată sau lipsesc componente.
- » NU lăsați nefixată în mașina dvs. această bază, deoarece la curbe strânse, în caz de frânare bruscă sau de accidente o bază care nu este fixată poate fi azvârlită, putând astfel să rănească pasagerii. Îndepărtați-o în cazul folosirii în mod neregulat.
- » Nu vă lăsați NICIODATĂ copilul să stea nesupravegheat într-un sistem de siguranță pentru copii.
- » Nu folosiți NICIODATĂ o bază second hand sau o bază al cărei trecut nu îl cunoașteți; aceasta ar putea prezenta deteriorări structurale, care pot pune în pericol siguranța copilului dvs.
- » Pentru evitarea deteriorărilor nu puneți nimic pe bază, atunci când aceasta se află în portbagaj.
- » NU mai folosiți această bază dacă a fost implicată într-un accident.

- Înlocuiți-o imediat, deoarece din cauza accidentului ar putea prezenta deteriorări structurale.
- » Îndepărtați această bază de pe scaunul vehiculului dacă nu este folosită.
 - » Pentru a evita riscul asfrierii îndepărtați pungă de plastic și materialele de ambalaj înainte de a folosi acest produs. Pungile de plastic și materialele de ambalaj ar trebui ținute departe de sugari și copii.
 - » În caz că aveți întrebări cu privire la îngrijire, reparație și piese de schimb, adresați-vă comerciantului.
 - » Nu puneți niciun fel de obiecte în zona tije de sprijin din fața bazei.
 - » Verificați periodic dispozitivul de prindere Isofix dacă prezintă murdării și dacă e nevoie curățați-l.
 - » Fiabilitatea sistemului poate fi afectată de pătrunderea murdăriei, prafului, a resturilor alimentare etc.
 - » Montarea corespunzătoare este garantată doar prin folosirea dispozitivelor de prindere Isofix.
 - » Trebuie folosită protecția contra răsturnării.
 - » Nu montați acest sistem de siguranță pentru copii în următoarele împrejurări:
 - » 1. Vehicule cu scaune orientate lateral sau spre spate față de direcția de mers.
 - » 2. Scaune de vehicul care se mișcă în timpul montării.
 - » Sistemul de siguranță pentru copii universal Isofix în „i-Size“ (dimensiune copii mici) este o categorie de sisteme de siguranță pentru copii care este compatibilă cu toate pozițiile „i-Size“ ale unui vehicul.
 - » Nu în toate manualele furnizate de producătorii de automobile există informații privind compatibilitatea „i-Size“. Această bază este omologată și pentru folosirea în autovehiculele compatibile Isofix. Vă rugăm să consultați pagina de internet a producătorului de automobile sau întrebați-l pe comerciantul dvs.
 - » În caz de urgență sau accident este deosebit de important ca copilului să îi fie acordat fără întârziere primul ajutor și să primească îngrijire medicală.

ÎNGRIJIRE ȘI ÎNTREȚINERE

- » Nu curățați baza cu produse de curățenie nediluate, cu benzină sau alte soluții organice. Acestea pot deteriora sistemul de siguranță pentru copii.

- » Vă rugăm să îndepărtați baza de pe bancheta vehiculului când aceasta nu este folosită. Păstrați sistemul de siguranță pentru copii mici într-un loc răcoros și uscat și nu îl lăsați la îndemâna copiilor.

ATENȚIE

- » Acesta este un Sistem de Sustinere pentru Copii Îmbunătățit model i-Size. Este omologat conform Regulamentului ONU nr. 129, pentru utilizare în vehiculelor compatibile pentru scaune model i-Size, așa cum este indicat de producătorii de vehicule în manualul de utilizare al vehiculului.
- » Acesta este un Sistem Universal de Sustinere pentru Copii Îmbunătățit cu Centură. Este aprobat în conformitate cu Regulamentul ONU nr. 129, pentru utilizare în principal în „Poziii universale de stat jos”, așa cum este indicat de producătorii de vehicule în manualul de utilizare al vehiculului.
- » Dacă aveți îndoieli, consultați fie producătorul Sistemului de Sustinere pentru Copii Îmbunătățit, fie vânzătorul.

UPOZORENJE ECE R129

- » NIKAKAV sistem za držanje djeteta ne može garantovati kompletnu zaštitu od povreda u slučaju nezgode. Međutim, pravilno korištenje ovog sistema smanjuje opasnost od ozbiljnih ili smrtonosnih povreda Vašeg djeteta.
- » NEMOJTE koristiti licem okrenutim naprijed. Neka Vam dijete bude okrenuto prema nazad.
- » Pazite da se NE UVRNU sigurnosni pojasevi Vašeg djeteta; pojasevi moraju nalijegati što ravnije.
- » NE postavljajte ili koristite ovu bazu a da ne postupate po instrukcijama i upozorenjima u ovom uputstvu; u protivnom Vašem djetetu prijeti opasnost od ozbiljnih ili čak smrtonosnih povreda.
- » Ne vršite NIKAKVE modifikacije na ovom sistemu za držanje djeteta; NE koristite ovaj sistem u kombinaciji sa dijelovima drugih proizvođača.
- » NE koristite ovu bazu ako je oštećena ili joj nedostaju dijelovi.
- » NE ostavljajte ovu bazu neosiguranu u svom vozilu, jer nepričvrščena baza može da odleti u oštrim krivinama, kod naglog kočenja ili nezgoda i da povrijedi ostale putnike u vozilu. Ako je neredovno koristite, izvadite je iz vozila.

- » NIKADA ne ostavljajte dijete bez nadzora da sjedi u sistemu za držanje djeteta.
- » NIKADA ne koristite rabljenu bazu ili bazu o čijoj prošlosti ništa ne znate; možda baza ima strukturna oštećenja, koja mogu ugroziti Vaše dijete.
- » Radi izbjegavanja oštećenja, ne stavljajte ništa na bazu kada se ona nalazi u prtljajniku.
- » NE koristite ovu bazu ako se nalazila u vozilu koje je imalo udes. Odmah je zamijenite, jer zbog nezgode možda ima nevidljiva strukturna oštećenja.
- » Sklonite bazu iz vozila ako je ne koristite.
- » Da biste izbjegli opasnost od gušenja, prije korištenja ovog proizvoda skinite plastičnu kesu i ambalažni materijal. Plastična kesa i ambalažni materijal držati van domašaja beba i djece.
- » Za pitanja u vezi sa njegom, popravkom i rezervnim dijelovima obratite se prodavcu.
- » Ne stavljajte predmete u zoni nožica ispred baze.
- » Redovno provjeravajte da li ima zaprljanja u Isofix sistemu za pričvršćivanje i po potrebi ga očistite. Pouzdanost sistema može biti ugrožena prodorom prljavštine, prašine, ostataka hrane itd.
- » Pravilno postavljanje garantovano je samo ako se koriste Isofix elementi za pričvršćivanje.
- » Ne postavljajte ovu bazu u sledećim okolnostima:
 - » 1. Vozila sa sjedištima koja su okrenuta na stranu ili unazad u odnosu na smjer vožnje.
 - » 2. Sjedišta u vozilu koja se pomjeraju za vrijeme postavljanja.
- » Integralni univerzalni sistem za držanje djeteta u veličini „i-Size“ (visina malog djeteta) predstavlja kategoriju sistema za držanje djeteta koji je kompatibilan sa svim „i-Size“ položajima sjedišta u vozilu. Još uvijek nema podataka o „i-Size“ kompatibilnosti u priručnicima svih proizvođača vozila.
- » Ova baza registrovana je i za korištenje u vozilima koja su kompatibilna sa Isofix sistemom. Obratite pažnju na veb stranicu proizvođača vozila ili pitajte svog prodavca.
- » U hitnom slučaju ili u slučaju nezgode naročito je važno da se Vašem djetetu odmah ukaže prva pomoć i da bude medicinski zbrinuto.

NIEGA I ODRŽAVANJE

- » Ne čistite bazu nerazrijeđenim sredstvima za čišćenje, benzinom ili drugim organskim rastvaračima, jer mogu da oštete bazu.
- » Ako ne koristite bazu, izvadite je sa sjedišta. Čuvajte je na hladnom, suhom mjestu, izvan domašaja djece.

OBAVIJEST

- » Ovo je poboljšani sigurnosni sistem za djecu i-Size (eng. i-Size Enhanced Child Restraint System). Odobren je prema UN Uredbi br. 129, za upotrebu u i-Size kompatibilnim položajima za sjedenje u vozilima kako su proizvođači naveli u korisničkom priručniku vozila.
- » Ovo je poboljšani sigurnosni sistem sa univerzalnim pojasom za djecu. Odobren je prema UN Uredbi br. 129, za upotrebu prvenstveno u "univerzalnim položajima za sjedenje" kako su proizvođači vozila naveli u korisničkom priručniku vozila. Ako ste u nedoumici, posavjetujte se sa proizvođačem poboljšanog sigurnosnog sistema za djecu ili prodavca.

UYARI ECE R129

- » HIÇBİR çocuk emniyet kemeri sistemi kaza halinde yaralanmalara karşı tam koruma sağlayamaz. Buna rağmen usulüne uygun şekilde kullanılan çocuk emniyet kemeri sistemi çocuğunuzun ciddi veya ölümcül yaralanması tehlikesini azaltır.
- » Yüzü öne bakacak şekilde KULLANMAYIN. Çocuğunuzun yüzü arkaya dönük olsun.
- » Çocuğunuzun emniyet kemerlerinin dönmemesine ve mümkün olduğunca düz takılı olmasına dikkat edin.
- » Bu kılavuzda yer alan talimatları ve uyarıları dikkate almadan bu kaideyi KURMAYIN ve KULLANMAYIN; aksi takdirde çocuğunuzda ciddi ve hatta ölümcül yaralanmalar söz konusu olabilir.
- » Bu kaideye herhangi bir modifikasyon yapmayın; kaideyi başka üreticilerin parçalarıyla birlikte KULLANMAYIN.
- » Kaideyi hasarlı olması veya parçalarının eksik olması halinde KULLANMAYIN.

- » Kaideyi sabitlemeden veya emniyete almadan aracınızın içinde BIRAKMAYIN; sabitlenmeyen kaide keskin virajlarda, ani fren yapıldığında veya kazalarda etrafa fırlayabilir ve yolculara zarar verebilir.
- » Düzensiz olarak kullanıldığında kaideyi çıkarın.
- » Çocuğunuzun çocuk emniyet kemeri sisteminde gözetimsiz oturmasına KESİNLİKLE izin vermeyin.
- » Kullanılmış bir kaideyi veya geçmişini bilmediğiniz bir kaideyi KESİNLİKLE kullanmayın; bunlar çocuğunuzun güvenliğini tehlikeye düşüren yapısal hasarlar içerebilir.
- » Hasarları önlemek için kaideyi bagaja koyduğunuzda üzerine hiçbir şey koymayın.
- » Kaideyi bir kazaya karıştıktan sonra artık KULLANMAYIN. Kaza nedeniyle gözle görülmeyen yapısal hasarlar oluşabileceğinden kaideyi derhal değiştirin.
- » Kullanılmadığı zamanlar kaideyi araç koltuğundan alın.
- » Boğulma tehlikelerini önlemek için plastik poşeti ve ambalaj malzemelerini ürünü kullanmadan önce çıkarın. Plastik poşet ve ambalaj malzemeleri bebeklerden ve çocuklardan uzak tutulmalıdır.
- » Koruyucu bakım, onarım ve yedek parçalara ilişkin sorularda satış noktanıza başvurun.
- » Kaide ayağının önündeki alana herhangi bir cisim koymayın.
- » Isofix sabitleme noktalarını düzenli olarak kirlenme açısından kontrol edin ve gerekirse temizleyin. Kir, toz, gıda artıkları vs. girdiğinde sistemin güvenliği olumsuz etkilenebilir.
- » Kaide ancak Isofix sabitleme noktaları kullanılarak usulüne uygun şekilde kurulabilir.
- » Takla koruma barının kullanılması zorunludur.
- » Aşağıdaki durumlarda kaidenin kurulumunu yapmayın: 1. Aracın hareket yönüne göre yana veya arkaya bakan koltuklarda. 2. Kurulum sırasında hareket eden koltuklarda.
- » "i-Size" (küçük çocuk) ebatında entegre üniversal Isofix çocuk emniyet kemeri sistemi aracın tüm "i-Size" oturma pozisyonlarıyla uyumlu olan çocuk emniyet kemeri sistemi kategorisine aittir. Şu an için araç üreticilerinin tamamı kılavuzlarında "i-Size" uyumluluğu konusunda açıklama yapmamaktadır. Bu kaide Isofix uyumlu araçlarda da kullanım için onaylıdır.

- » Lütfen araç üreticisinin internet sitesine bakın veya satış noktanıza başvurun.
- » Acil durum veya kaza halinde çocuğunuza ilk yardımın yapılması ve tıbbi desteğin sağlanması son derece önemlidir.

KORUYUCU BAKIM VE PERİYODİK BAKIM

- » Kaideyi inceltilmemiş temizleme maddeleri, benzin ya da başka organik solventlerle temizlemeyin. Bunlar kaideye zarar verebilir.
- » Kullanılmadığında kaideyi araç koltuğundan çıkarın. Kaideyi serin, kuru, çocukların erişemeyecekleri bir yerde saklayın.

BİLDİRİM

- » Bu, i-Size Gelişmiş Çocuk Emniyet Sistemidir. Araç üreticileri tarafından araç kullanım kılavuzunda belirtildiği şekilde i-Size uyumlu araç oturma konumlarında kullanım için BM Yönetmeliği No.129'a göre onaylanmıştır.
- » Bu Evrensel Kuşaklı Gelişmiş Çocuk Emniyet Sistemidir. 129 No'lu BM Yönetmeliğine göre, araç üreticilerinin araç kullanım kılavuzunda belirttiği şekilde öncelikle "Evrensel Oturma konumlarında" kullanım için onaylanmıştır.
- » Şüphemiz varsa Gelişmiş Çocuk Koltuğu Sistemi üreticisine veya satıcısına danışın.

HOIATUS ECE R129

- » MITTE UKSKI lapse turvasüsteem ei taga liikusõnnetuse korral lapse täielikku kaitset vigastuste eest.
- » Sellest hoolimata vähendab lapse turvasüsteemi nõuetekohane kasutamine teie lapse tõsiste või surmaga lõppevate vigastuste tekkimise ohtu.
- » ÄRGE paigutage last sõidukiistmel näoga sõidu suunas. Hoidke oma last seljaga sõidusuunas.
- » Veenduge selles, et teie lapse turvavööd EI OLEKS keerdus; need peavad lijubuma korralikult vastu keha.
- » ÄRGE paigaldage ega kasutage seda alust ilma käesoleva kasutusjuhendi juhiseid ja ohutusinfot järgimata; vastasel juhul esineb oht, et teie lapsel võivad tekkida tõsised või isegi surmaga lõppevad vigastused.

- » Ärge tehke sellel alusel MITTE MINGEID muudatusi; ÄRGE kasutage seda koos teiste tootjate osadega.
- » ÄRGE kasutage seda alust, kui see on kahjustatud või kui selle osad on puudu.
- » ÄRGE jätke seda alust kinnitamata oma sõidukisse, sest kinnitamata alus võib teravates kurvides, äkilisel pidurdamisel või liiklusõnnetuste korral liikuma hakata ja sõitjaid vigastada. Eemaldage alus sõidukist, kui te seda korrapäraselt ei kasuta.
- » Ärge jätke oma last lapse turvasüsteemi MITTE KUNAGI järelevalveta istuma.
- » Ärge kasutage MITTE KUNAGI kasutatud alust ega alust, mille minevikku te ei tunne; võib-olla esineb sellel struktuurilisi kahjustusi, mis võivad teie last ohustada.
- » Ärge pange alusele mitte midagi, kui see on pakiruumis, selleks et vältida sellel kahjustuste teket.
- » ÄRGE jätkake selle aluse kasutamist pärast seda, kui see on sattunud liiklusõnnetusse. Asendage see kohe, sest sellel on võib-olla liiklusõnnetuses tekkinud nähtamatud struktuurilised kahjustused.
- » Eemaldage see alus oma sõiduki istmelt, kui seda enam ei kasutata.
- » Lämmisohu ärahooldamiseks eemaldage kilekotid ja pakkematerjalid enne selle toote kasutamist. Kilekotid ja pakkematerjalid tuleb hoida imikutest ja lastest eemal.
- » Küsimuste korral hoolduse, remondi ja varuosade kohta tuleb pöörduda müüja poole.
- » Ärge asetage mitte mingeid esemeid tugijala piirkonda aluse ette.
- » Kontrollige Isofix-i kinnitused korrapäraselt üle, kas need ei ole määrdunud, ja puhastage need vajadusel. Süsteemi turvalisust võib halvendada see, kui mustus, tolm, toidujägid jne on tunginud kinnitustesse.
- » Asjatundlik paigaldamine on tagatud üksnes Isofix-i kinnituste kasutamise korral.
- » Kasutada tuleb aluse ümberminekukaitset.
- » Ärge paigaldage seda alust järgmiste asjaolude esinemise korral:
 - » 1. Sõidukitesse, mille istmed asetsevad sõidusuuna suhtes külje poole või tahapoole.
 - » 2. Sõiduki istmetele, mis paigaldamise ajal liiguvad.

- » Integreeriv universaalne Isofix-i lapse turvasüsteem suuruses „i-Size“ (väikelaste suurus) on lapse turvasüsteemide kategooria, mis ühildub sõiduki kõigi „i-Size“-i isteasenditega. „i-Size“-i ühilduvuse andmeid ei ole veel kõigi sõidukitootjate käsiraamatutes.
- » Seda alust on lubatud kasutada ka Isofix-iga ühilduvates sõidukites. Tutvuge palun sõidukitootja veebisaidiga või pöörduge müüja poole.
- » Hädaabi või liiklusõnnetuse korral on eriti tähtis, et teie lapsele antakse viivitamatult esmaabi ja osutatakse meditsiinilist abi.

HOOLDUS JA KORRASHOID

- » Arge puhastage seda alust lahjendamata puhastusvahendite, bensiini ega orgaaniliste lahustitega. Need võivad alust kahjustada.
- » Palun eemaldage alus sõiduki istmelt, kui te seda ei kasuta. Hoidke alust jahedas ja kuivas ning lastele kättesaamatus kohas.

MÄRKUS

- » See on i-Size täiustatud lapse turvaistmesüsteem, mis on ÜRO eeskirja nr 129 kohaselt heaks kiidetud kasutamiseks i-Size'iga ühilduvatel sõidukiistmetel, nagu on sõiduki tootjad sõiduki kasutusjuhendis näidanud.
- » See on universaalne turvavööga täiustatud lapseturvasüsteem, mis on ÜRO eeskirja nr 129 kohaselt heaks kiidetud kasutamiseks peamiselt universaalsetes istmeasendites, nagu on näidanud sõiduki tootjad sõiduki kasutusjuhendis.
- » Kahtluse korral konsulteerige täiustatud lapseturvasüsteemi tootja või edasimüüjaga.

BRĪDINĀJUMS SASKANĀ AR STANDARTU ECE R129

- » NEVIENS mazuļu sēdekļiņš nevar nodrošināt absolūtu aizsardzību pret ievainojumiem negadījumā. Tomēr, piestiprinot mazuļu sēdekliņi tā kā paredzēts, bērnam tiek samazināts nopietnu vai nāvējošu ievainojumu iegūšanas risks.
- » Neizmantojiet virzienā pret seju. Vērsiet bērnu ar seju pretējā virzienā.
- » Raudzīties, lai sēdekliša siksnas NAV savērpušās, tām jāguļ pēc iespējas plakani.

- » NEinstalēt un NEizmantot konkrēto paliktni, neņemot vērā konkrētajā instrukcijā ietvertās norādes un brīdinājumus. Pretējā gadījumā bērnam draud nopietni vai pat nāvējoši ievainojumi.
- » NEveikt nekādas konkrētā paliktna izmaiņas un NEkombinēt to ar citu ražotāju daļām.
- » NEizmantot konkrēto paliktni, ja tas ir bojāts vai ja trūkst kādas daļas.
- » NEatstāt konkrēto paliktni automašīnā nepiestiprinātu, jo, izbraucot asus likumus, pēkšņi bremzējot vai iekļūstot negadījumā, tas var lidot pa salonu un tādējādi savainot pasažierus. Paliktni izņemt no automašīnas, ja to nelieto regulāri.
- » NEKAD neatstāt bērnu bez uzraudzības sēžam mazuļu sēdekļīti.
- » NEKAD neizmantot paliktni, kas ir lietots vai kura iepriekšējais lietošanas veids nav zināms. Tam var būt strukturāli bojājumi, kas apdraud bērna drošību.
- » Ja paliktnis atrodas bagāžas nodalījumā, uz tā neko nelikt, lai to nebojātu.
- » NEturpināt izmantot paliktni, ja tas ticis iesaistīts negadījumā. Pēc negadījuma paliktnis nekavējoties nomaināms, jo negadījumā tas, iespējams, guvis neredzamus, strukturālus bojājumus.
- » Ja paliktnis netiek izmantots, to noņem no automašīnas sēdekļa.
- » Lai izvairītos no nosmakšanas riska, pirms ražojuma lietošanas noņem celofāna maisu un iepakojuma materiālus. Celofāna maisu un iepakojuma materiālus glabāt mazuļiem un bērniem nepieejamā vietā.
- » Par apkopi, remontu un daļu maiņu jautāt paliktna iegādes vietā.
- » Nenovietot nekādus priekšmetus kājas tuvumā paliktna priekšā.
- » "Isofix" fiksatorus regulāri pārbauda, vai tie ir tīri un pēc nepieciešamības notīra. Sistēmas stabilitāti negatīvi ietekmē netīrumi, putekļi, ēdiena atliekas utt.
- » Paliktni instalē atbilstoši noteikumiem, izmantojot vienīgi "Isofix" fiksatorus.
- » Lietot pretapģāšanās aizsardzības elementu.
- » Nestiprināt konkrēto paliktni šādos gadījumos:
 - » 1. automašīnās, kur sēdekļi novietoti sāniski attiecībā pret braukšanas virzienu vai pretēji braukšanas virzienam un
 - » 2. uz automašīnu sēdekļiem, kas stiprināšanas brīdī kustas.
- » Integrālais "Universal-Isofix" mazuļu sēdekļītis, t. i., „i“ jeb mazuļu izmēra pieder bērnu sēdekļišu kategorijai, ko var kombinēt ar visām "i-Size"

sēdēšanas pozīcijām automašīnā. Šobrīd visi transportlīdzekļu ražotāji lietotāju rokasgrāmatās vēl nenorāda informāciju par saderību ar mazuļu izmēru. Konkrēto paliktņi var lietot arī ar "Isofix" saderīgās automašīnās.

- » Aicinām meklēt informāciju transportlīdzekļa ražotāja mājas lapā internetā vai jautāt mazuļu sēdeklišu tirgotājam.
- » Dažādās negadījumu situācijās ļoti būtiski ir tas, ka bērnam nekavējoties tiek sniegta pirmā palīdzība un ka viņu aprūpē mediķi.

KOPŠANAS UN APKOPE

- » Netīrīt paliktņi ar neatšķaidītiem tīrīšanas līdzekļiem, benzīnu vai citiem organiskiem šķīdinātājiem, jo tie var sabojāt paliktņi.
- » Ja paliktņis netiek izmantots, to ņem no automašīnas sēdekļa. Paliktņi novieto glabāšanai vēsā, sausā un bērniem nepieejamā vietā.

PIEZĪME

- » Si ir i-izmēra Uzlabotā Bērnu Aizsardzības Sistēma. Tā ir apstiprināta saskaņā ar UN Regulu Nr.129, tā ir paredzēta i-izmēra piemērotiem transportlīdzekļu sēdekļiem, kā norādīts transportlīdzekļu ražotāju iekļautajās lietotāju instrukcijās.
- » Si ir Universālā Bērnu Aizsardzības Sistēma ar Jostu. Tā ir apstiprināta saskaņā ar UN Regulu Nr.129, paredzēta izmantošanai galvenokārt "Universālajos Transportlīdzekļu Sēdekļos", kā norādīts transportlīdzekļu ražotāju iekļautajās lietotāju instrukcijās.
- » Ja rodas jautājumi, sazinieties ar Uzlabotās Bērnu Aizsardzības Sistēmas ražotāju vai mazumtirgotāju.

ISPĒJIMAS ECE R129

- » JOKIA vaiko laikomiji sistema negali garantuoti absolučios vaiko apsaugos nuo sužedimų, įvykus avarijai. Bet, tinkamai naudojama, vaiko laikomiji sistema sumažina pavojų, kad Jūsų vaikas patirs rimtus arba mirtinus sužedimus.
- » NENAUDOKITE laikydami j priekj.. Laikykite vaiką žiūrintj atgal.
- » Atkreipkite dėmesj, kad laikomieji Jūsų vaiko diržai NEPERSISUKTŲ. Jie turi būti priglude kaip įmanoma ploksčiau.

- » Montuodami arba naudodami šį pagrindą BŪTINAI laikykitės šioje instrukcijoje pateikiamų nurodymų ir įspėjamųjų nuorodų. Priešingu atveju Jūsų vaikui gresia rimti arba net mirtini sužeidimai.
- » NIEKAIP nemodifikuokite šio pagrindo; NENAUDOKITE jo kartu su kitų gamintojų dalimis.
- » NENAUDOKITE šio pagrindo, jei jis yra apgadintas arba jame trūksta dalių.
- » NEPALIKITE šio pagrindo savo automobilyje nepritvirtinto, nes nepritvirtintas pagrindas staigiuose posūkiuose, staigiai stabdant arba įvykus avarijai gali būti sviedžiamas ir taip sužeisti keleivius. Jei naudojate nereguliariai, jį vis išimkite.
- » NIEKADA nepalikite savo vaiko sėdėti vaiko laikomojoje sistemoje be priežiūros.
- » NIEKADA nenaudokite naudoto pagrindo arba pagrindo, kurio praeities Jūs nežinote; galimai jame yra struktūrinių pažeidimų, galinčių kelti pavojų Jūsų vaikui.
- » Kad nesugadintumėte, nieko nedėkite ant pagrindo, kai jis įdėtas bagažinėje.
- » NENAUDOKITE pagrindo toliau, jei jis buvo patekęs į avariją. Tuojau pat jį pakeiskite, nes dėl avarijos jame gali būti atsiradę nematomų struktūrinių pažeidimų.
- » Kai nenaudojate, nuimkite šį pagrindą nuo automobilio sėdynės.
- » Kad neįvyktų nelaimingas atsitikimas uždusęs, prieš naudodami šį produktą pašalinkite plastikinį maišą ir pakuotės medžiagas.
- » Plastikinį maišą ir pakuotės medžiagas reikėtų saugoti nuo kūdikių ir vaikų.
- » Jei kiltų klausimų dėl priežiūros, remonto ir atsarginių dalių, kreipkitės į pardavėją.
- » Atraminės kojos srityje priešais šį pagrindą nedėkite jokių daiktų.
- » Reguliariai apžiūrėkite „Isofix“ tvirtinimo įtaisus, ar jie švarūs, ir, jei reikia, nuvalykite. Įsiskverbę nešvarumai, dulksės, maisto produktų likučiai ir t. t. gali pakenkti sistemos patikimumui.
- » Tinkamas sumontavimas yra užtikrintas tik naudojant „Isofix“ tvirtinimo įtaisus.
- » Būtina naudoti apsaugą nuo vertimosi.
- » Nemontuokite šio pagrindo, jei yra tokios aplinkybės:

- » 1. Automobilyje, kurio sėdynės važiavimo krypties atžvilgiu yra nukreiptos į šoną arba atgal.
- » 2. Ant automobilio sėdynių, kurios montuojant juda.
- » „i-size“ dydžio (mažo vaiko dydžio) integrali universali „Isofix“ vaiko laikomoji sistema yra vaiko laikomųjų sistemų kategorija, suderinama su visomis „i-size“ sėdėjimo padėtimis automobilyje. Duomenys apie suderinamumą su „i-size“ pateikiami dar ne visose automobilių gamintojų naudojimo vadovuose.
- » Šis pagrindas yra leistas naudoti taip pat ir automobiliuose, tinkančiuose „Isofix“ sistemai. Atkreipkite dėmesį į informaciją automobilio gamintojo svetainėje arba pasiteiraukite Jus aptarnaujancio pardavėjo.
- » Įvykus nelaimingam atsitikimui arba avarijai, yra ypač svarbu, kad Jūsų vaikui būtų nedelsiant suteikta pirmoji ir greitoji medicininė pagalba.

EINAMOJI IR TECHNINĖ PRIEŽIŪRA

- » Nevalykite pagrindo neskiestais valikliais, benzinu arba kitais organiniais tirpikliais. Jie gali apgadinti pagrindą.
- » Kai nenaudojate, nuimkite šį pagrindą nuo automobilio sėdynės. Pagrindą laikykite vėsioje, sausoje, vaikui neprieinamoje vietoje.

PERSPĖJIMAS

- » Tai yra i dydžio patobulinta vaikų apsaugos sistema. Ji patvirtinta pagal JT taisyklę Nr. 129 naudoti su „i-Size“ suderinamose transporto priemonės sėdimosiose vietose, kaip transporto priemonės gamintojai nurodė transporto priemonės naudotojo vadove.
- » Tai universali sustiprinta diržo vaikų apsaugos sistema. Ji patvirtinta pagal JT taisyklę Nr. 129 naudoti visų pirma „universaliosiose sėdimosiose vietose“, kaip transporto priemonės gamintojai nurodė transporto priemonės naudotojo vadove.
- » Jei kyla abejonių, pasitarkite su patobulintos vaikų apsaugos sistemos gamintoju arba pardavėju.

UPOZORENJE ECE R129

- » NIKKAV sustav za držanje djece ne može jamčiti potpunu zaštitu od ozljeda u slučaju nesreće. Ipak, pravilno korištenje ovog sustava za držanje djece smanjuje opasnost od teških ili smrtonosnih ozljeda Vašega djeteta.
- » NEMOJTE ga koristiti okrenuto prema naprijed. Držite dijete okrenuto prema natrag.
- » Pazite da se sigurnosni pojasevi Vašeg djeteta ne izokrenu; oni moraju biti što ravniji.
- » NEMOJTE postaviti ili koristiti ovu bazu ne prateći naputke i upozorenja u ovim uputama; inače Vašem djetetu prijete ozbiljne ili čak smrtne ozljede.
- » Na bazi nemojte raditi NIKAKVE izmjene; nemojte je koristiti skupa s dijelovima drugih proizvođača.
- » NEMOJTE koristiti ovu bazu ukoliko je oštećena ili nedostaju dijelovi.
- » Nemojte ostaviti bazu neosiguranu u svom vozilu, budući da neosigurana baza može biti odbačena u oštrim zavojima, pri naglom kočenju ili nesrećama i ozlijediti putnike. Ako se ne koristi redovito, uklonite je.
- » Nemojte NIKADA ostaviti dijete da bez nadzora sjedi u nekom sustavu za držanje djece.
- » NIKADA nemojte koristiti rabljenu bazu ili bazu čija Vam je prošlost nepoznata; može imati strukturna oštećenja koja mogu ugroziti Vaše dijete.
- » Kako biste spriječili oštećenja, ne stavljajte ništa na bazu kada se nalazi u prtljažniku.
- » NEMOJTE dalje koristiti bazu nakon što je sudjelovala u prometnoj nesreći. Odmah je zamijenite, jer je u prometnoj nesreći možda zadobila nevidljiva strukturna oštećenja.
- » Uklonite bazu sa sjedala u vozilu kad je ne koristite.
- » Kako biste izbjegli opasnost od gušenja, prije korištenja ovoga proizvoda uklonite plastične vrećice i materijal za pakiranje. Plastične vrećice i materijal za pakiranje treba držati dalje od beba i djece.
- » Za pitanja o njezi, popravcima i rezervnim dijelovima obratite se prodavaču.
- » Nemojte postavljati nikakve predmete u područje nogu ispred baze.

- » Periodički pregledavajte zaprljanost Isofix pričvršćenja i po potrebi ih očistite. Pouzdanost sustava može umanjiti ulazak prljavštine, prašine, ostataka hrane itd.
- » Ispravno postavljanje može se osigurati samo Isofix pričvršćenjima.
- » Potrebno je koristiti zaštitu od prevrtanja.
- » Nemojte postavljati ovu bazu u sljedećim situacijama: 1. Vozila sa sjedalima okrenutim u stranu ili prema natrag od smjera vožnje.
- » 2. Sjedala vozila koja se pomiču tijekom postavljanja.
- » Integrirani univerzalni Isofix sustav za držanje djece u veličini „I-size“ (veličina dojenčadi) je kategorija sustava za držanje djece koji je kompatibilan sa svim „i-Size“ mjestima u vozilu. Kompatibilnost s „i-Size“ još nije navedena u svim priručnicima proizvođača vozila. Ova je baza odobrena i za uporabu u vozilima koja su kompatibilna s Isofix-om.
- » Pogledajte, molimo, web-stranicu proizvođača vozila ili pitajte svoga prodavača.
- » U slučaju nužde ili nesreće naročito je važno da Vaše dijete bez odgode dobije hitnu medicinsku pomoć i medicinsku skrb.

NJEGA I ODRŽAVANJE

- » Bazu nemojte čistiti nerazrijeđenim sredstvima za čišćenje, benzinom i drugim organskim otapalima. To bi moglo oštetiti bazu.
- » Ukoliko se ne koristi, ukonite bazu sa sjedala vozila. Bazu čuvajte na suhom i hladnom mjestu, izvan dohvata djeteta.

OBAVIJEST

- » Ovo je i-Size Unaprijeđeni sigurnosni sustav za dijete. Odobren je u skladu s UN-ovim Pravilnikom br. 129, za upotrebu na i-Size kompatibilnim sjedalima u vozilu, kako je navedeno od strane proizvođača vozila u korisničkom priručniku vozila.
- » Ovo je Unaprijeđeni univerzalni sigurnosni sustav za dijete s pojasom. Odobren je u skladu s UN-ovim Pravilnikom br. 129, za korištenje prvenstveno na „univerzalnim sjedalima“ kako je navedeno od strane proizvođača vozila u korisničkom priručniku vozila.
- » Ako ste u nedoumici, obratite se ili proizvođaču unaprijeđenog sigurnosnog sustava za dijete ili prodavaču.

UPOZORENJE ECE R129

- » NIJEDNO auto sedište za decu ne može da garantuje kompletnu zaštitu od povreda u slučaju nezgode. I pored toga, pravilna primena ovog auto sedišta za decu smanjuje opasnost od nastanka ozbiljnih ili smrtonosnih povreda vašeg deteta.
- » NEMOJTE koristiti licem okrenutim napred. Neka Vam dete bude okrenuto prema nazad.
- » Vodite računa, da se kaiševi za pridržavanje vašeg deteta NE uvrću; oni moraju da naležu što ravnije.
- » NEMOJTE da instalirate ili da koristite ovu bazu bez poštovanja uputstava i upozorenja iz ovog uputstva; u suprotnom vaše dete može da zadobije ozbiljne pa čak i smrtonosne povrede.
- » Nemojte da vršite NIKAKVE modifikacije ove baze; NEMOJTE da je koristite u kombinaciji sa delovima drugih proizvođača.
- » NEMOJTE da koristite ovu bazu, ukoliko je oštećena ili nedostaju delovi.
- » NEMOJTE da ostavljate ovu bazu na način da bude neosigurana u vašem vozilu, jer neosigurana baza u oštrim krivinama, pri iznenadnim kočenjima ili nezgodama leti unaokolo i može da povredi putnike u vozilu. Sklonite je ukoliko se ne koristi redovno.
- » NIKADA ne ostavljajte dete bez nadzora da sedi u auto sedištu za decu.
- » NIKADA nemojte da koristite polovnu bazu ili bazu decu čiju prošlost ne poznajete, jer na njoj mogu postojati strukturna oštećenja koja ugrožavaju vaše dete.
- » Da izbegnete oštećenja, nemojte ništa da postavljate na bazu kada se nalazi u prtljažniku.
- » NEMOJTE više da koristite ovu bazu, ukoliko je ona učestvovala u nezgodi. Odmah je zamenite jer bi zbog nezgode ona mogla da ima nevidljiva strukturna oštećenja.
- » Skinite ovu bazu sa sedišta vozila, kada se ne koristi.
- » Da izbegnete opasnost od davljenja, uklonite plastične kese i ambalažu pre korišćenja proizvoda. Plastične kese i ambalažu držati van domašaja beba i dece.
- » U slučaju pitanja u vezi čišćenja, popravke i rezervnih delova obratite se prodavcu.
- » Ne postavljajte nikakve delove u području nogice ispred vaše baze.

- » Redovno proveravajte Isofix pričvršćivanje na nečistoće i po potrebi ga očistite. Pouzdanost sistema može da bude ugrožena prodorom nečistoće, prašine, ostataka hrane itd.
- » Propisna instalacija je zagarantovana samo korišćenjem Isofix pričvršćivanja.
- » Mora se koristiti zaštita od prevrtanja.
- » Nemojte da instalirate ovu bazu u sledećim okolnostima: 1. Vozila sa sedištima postavljenim u stranu ili ka nazad gledano u smeru vožnje. 2. Sedišta vozila koja se pomeraju u toku instalacije.
- » Integralno univerzalno Isofix auto sedište za decu u veličini „i-Size“ (veličina za malu decu) je kategorija auto sedišta za decu koja je kompatibilna sa svim „i-Size“ pozicijama sedišta u vozilu. Podaci u vezi „i-Size“ kompatibilnosti još uvek ne postoje u svim uputstvima proizvođača automobila. Ova baza poseduje odobrenje i za korišćenje u Isofix kompatibilnim vozilima.
- » Potražite informacije na internet prezentaciji proizvođača vozila ili se raspitajte kod prodavca.
- » U slučaju nužde ili nezgode, posebno je važno da vašem detetu
- » odmah bude pružena prva pomoć i da ono bude medicinski zbrinuto.

ČIŠĆENJE I ODRŽAVANJE

- » Nemojte da čistite bazu nerazblaženim deterdžentima, benzinom ili drugim organskim rastvaračima. Oni mogu da oštete bazu.
- » U slučaju nekorisćenja skinite bazu sa sedišta vozila. Bazu čuvajte na hladnom, suvom mestu van domašaja dece.

NAPOMENA

- » Ovo je poboljšani sigurnosni sistem za decu i-Size (eng. i-Size Enhanced Child Restraint System). Odobren je prema UN Uredbi br. 129, za upotrebu u i-Size kompatibilnim položajima za sedenje u vozilima kako su proizvođači naveli u korisničkom priručniku vozila.
- » Ovo je poboljšani sigurnosni sistem sa univerzalnim pojasom za decu. Odobren je prema UN Uredbi br. 129, za upotrebu prvenstveno u „univerzalnim položajima za sedenje“ kako su proizvođači vozila naveli u korisničkom priručniku vozila. Ako ste u nedoumici, posavetujte se sa proizvođačem poboljšanog sigurnosnog sistema za decu ili prodavca.

WARNING ECE R129

- » NO child restraint system can guarantee full protection from injury in an accident. However, proper use of a child restraint system will reduce the risk of serious injury or death to your child.
- » DO NOT use forward facing. Keep your child rearward facing.
- » DO NOT allow child restraint system straps to become twisted, keep them flat.
- » DO NOT install or use this base without following the instructions in this manual or you may put your child at serious risk of injury or death.
- » DO NOT make any modifications to this base or use it along with component parts from other manufacturers.
- » DO NOT use this base if it is damaged or has missing parts.
- » DO NOT leave this base unsecured in your vehicle because an unsecured base can be thrown around and may injure occupants in a sharp turn, sudden stop, or collision. Remove it if not in regular use.
- » NEVER leave your child unattended with a child restraint system.
- » NEVER use a second-hand base or a base whose history you do not know because they may have structural damage that endangers your child's safety.
- » DO NOT place other items on top of the base if it is in the car boot to prevent damage.
- » DO NOT continue to use this base after it has suffered any violent crash. Replace immediately as there may be invisible structural damage from the crash.
- » Remove this base from the vehicle seat when it is not in use.
- » To avoid suffocation, remove plastic bag and packaging materials before using this product. The plastic bag and packaging materials should then be kept away from babies and children.
- » Consult the retailer for issues concerning maintenance, repair and part replacement.
- » DO NOT place any objects in the load leg area in front of your base.
- » Frequently check the ISOFIX attachments for dirt and clear them if necessary. Reliability can be affected by ingress of dirt, dust, food particles etc.
- » Correct installation is only permitted by use of the ISOFIX connectors.

- » DO NOT install this base under the following conditions: 1. Vehicle seats facing sideways or rearward with respect to the running direction of the vehicle. 2. Vehicle seats movable during installation.
- » This is an i-Size ISOFIX INFANT RESTRAINT SYSTEM. It is approved to Regulation ECE R129, not all vehicle manufacturer's handbooks list i-Size compatibility yet.
- » This base is also approved for use in ISOFIX compatible vehicles. Please refer to the vehicle manufacturer's website or consult your dealer.
- » In case of emergency or accidents, it is most important to have your child taken care of with first aid and medical treatment immediately.

CARE AND MAINTENANCE

- » Do not use undiluted detergents, gasoline or other organic solvent to wash the base. It may cause damage to the base.
- » Please remove the base from the vehicle seat if not in use. Put the base in a cool, dry place where your child cannot access it.

NOTICE

- » This is an i-Size Enhanced Child Restraint System. It is approved according to UN Regulation No.129, for use in, i-Size compatible vehicle seating positions as indicated by vehicle manufacturers in the vehicle users' manual.
- » This is Universal Belted Enhanced Child Restraint System. It is approved according to UN Regulation No.129, for use primarily in "Universal Seating positions" as indicated by vehicle manufacturers in the vehicle user manual.
- » If in doubt, consult either the Enhanced Child Restraint System manufacturer or the retailer.

تحذير ECER129

- « لا يمكن لأي مثبت الطفل أن يضمن الحفاظ بشكل كامل من الإصابات في حال حدوث حادث .
- « كئند، بأين حال، استفاده مناسب از اين محدوديت كودك، خطر آسیب جدی و یا مرگ كودك شما
- « استخدام تثبيت الطفل سيقلل من خطر حدوث إصابة بليغة أو الموت لطفلك
- « لاستخدم الواجهة الأمامية. اجعل طفلك متجهًا للخلف.

- « لاتدع أحزمة تثبيت الطفل أن تلتوي. احتفظ الأحزمة بشكل مسطح.
- « لا تقوم بتركيب أو استخدام هذا المثبت الطفل بدون اتباع الإرشادات في الكتيب فإن ذلك يمكن .
- « أن يعرض طفلك لاصابة بليغة أو الموت
- « لاتنقم بتعديلات لهذا المثبت الطفل أو استخدام أجزاء مصنعة من قبل مصانع أخرى مع هذا المنتج.
- « لاتستخدم القاعدة إذا كان تالفا أو يوجد أجزاء مفقودة.
- « لاتترك القاعدة غير مثبتة في سيارتك لأن القاعدة الغير مربوطة يمكن أن يرمي على .
- « الأطراف وبسبب جرح الركاب في السيارة عند منعطف حاد ووقوف المفاجيء، أو عند التصادم
- « قم بإزالة المثبت الطفل إذا لاتستخدمه
- « ابدا لاتترك طفلك بعيدا عن المراقبة مع مثبت الطفل .
- « ابدا لاتستخدم القاعدة إذا كان مستعمل أو القاعدة التي لاتعرف ماضيها، لأنه يمكن أن تكون .
- « هناك أضرار في هيكلية القاعدة ويعرض سلامة طفلك في خطر
- « لاتنضع أشياء أخرى فوق القاعدة إذا كان القاعدة في صندوق السيارة لتفادي الأضرار بالقاعدة .
- « لاتواصل استخدام القاعدة بعد أن مرت في حادث تصادم عنيف. أستبدل قورا لأنه يمكن أن تكون هناك .
- « أضرار هيكلية غير مرئية جراء الحادث
- « انزع القاعدة من السيارة عندما تكون غير مستخدمة .
- « لتجنب الاختناق، انزع كيس البلاستيك ومواد المستخدم في التغليف قبل استعمال هذا المنتج. يجب .
- « وضع كيس البلاستيك ومواد التغليف بعيدا عن الأطفال والصغار
- « شاور تاجر التجزئة بخصوص أعمال الصيانة، تصليح واستبدال الأجزاء .
- « لاتنضع أشياء أمام منطقة تحميل السائق في مكانك .
- « للارتبه ونظفه إذا كان يقتضي الأمر. يمكن أن يتأثر تراب، غبار تحقق بشكل متكرر روابط ISOFIX
- « وبقايا الطعام وما إلى ذلك في الموثوقية وكيفية العمل
- « التركيب الصحيح مسموح فقط باستخدام روابط ISOFIX
- « يجب استخدام قضيب الارتداد .
- « لاتقوم بتركيب القاعدة في الظروف التالية .
- « كرسي السيارات مواجهة للأطراف أو للخلف بالنسبة إلى جهة التي يتحرك السيارة 1.
- « كرسي السيارة التي تتحرك أثناء التركيب 2.
- « تم الموافقة عليه حسب. ان هذا النظام من نوع ISOFIX CHILD RESTRAINT SYSTEM i-Size
- « متلائم قوانين ECER 129 لم، بدون في جميع كتيبات السيارات بعدما إذا كان i-Size
- « يرجى المر. ISOFIX القاعدة أيضا تمت الموافقة عليها لكي تستخدم في السيارة التي متلائم مع
- « إرجعة الموقع الإلكتروني المتعلق للمصنع أو استشارة بائعك
- « في حال حدوث حادث أو حالة طارئة، من المهم العناية بطفلك بالإسعافات الأولية والعلاج .
- « الطلي فورا

الرعایة والصيانة

« لاتستخدم مساحيق الغسيل غير مخففة بالماء، بنزین أو مذبذب عضوي لغسل القاعدة يمكن لهذا أن يسبب أضرار بالقاعدة.
 « یرجى إزالة القاعدة من كرسي السيارة اذا لا يتم الاستخدام. ضع القاعدة في مكان بارد وجاف حيث لا يمكن لطفلك الوصول إليه.

تنبيه

« هذا نظام تثبيت الأطفال المقوی بقیاس ا. تم اعتماده وفقاً للاتحة الأمم المتحدة رقم 129، للاستخدام في مواضع جلوس السيارة المتوافقة مع قیاس ا كما هو موضح من قبل مصنعي السيارات في دليل مستخدمي السيارة.
 « هذا نظام تثبيت عام للأطفال المقوی بحزام. تم اعتماده وفقاً للاتحة الأمم المتحدة رقم 129؛ للاستخدام بشكل أساسي في مواضع الجلوس العامة كما هو موضح من قبل الشركات المصنعة للسيارات في دليل مستخدمي السيارة.
 « إذا كنت غير متأكد، فاستشر إما الشركة المصنعة لنظام تثبيت الأطفال المقوی أو بائع التجزئة.

ECER 1۲۹ هشدار

« هیچ محدودیتی در مورد نگهداری نوزادان نمی تواند حفاظت کامل از آسیب در تصادف را تضمین کند. با این حال، استفاده مناسب از این محدودیت کودک، خطر آسیب جدی و یا مرگ کودک شما را کاهش می دهد
 « از حالت رو به جلو استفاده نکنید. کودک خود را رو به عقب نگه دارید.
 « اجازه ندهید که تسمه های نگهدارنده کودک پیچیده شود، آنها را صاف نگه دار.
 « این کودک بدون سرپرستی را بدون پیروی از دستورالعمل های این کتابچه راهنمای کاربر نصب نکنید.
 « چون فرزند خود را در معرض خطر صدمه یا مرگ قرار می دهید
 « هیچ تغییری در این صندلی نوزاد ایجاد نکنید و یا حتی آن را همراه با اجزای سازنده دیگر.
 « تولیدکننده استفاده نکنید
 « از این پایه استفاده نکنید اگر آسیب دیده است یا قسمت های گمشده دارد.
 « این پایه را در وسیله نقلیه را ترک نکنید زیرا یک پایه غیر قابل اطمینان را می توان در اطراف پر.
 « تاب کرد و ممکن است صاحبان را در یک نوسان شدید، توقف ناگهانی یا برخورد به مصدومان آسیب برساند. اگر در استفاده منظم نیست، آن را حذف کنید
 « هرگز فرزند خود را بدون مراقبت از این صندلی نوزاد نگذارید.
 « هرگز استفاده از پایه نوزاد دست دوم را نپذیرید. یا پایه نوزادی که تاریخ آن را نمی دانید، زیرا ممکن است آسیب های ساختاری ایجاد کند که ایمنی کودک شما را تحت تأثیر قرار دهد
 « موارد دیگر را در بالای پایه قرار ندهید اگر آن را در بورت ماشین برای جلوگیری از آسیب قرار دهید.
 « بعد از آنکه از هر نوع تصادف رنج برده اید، همچنان از این صندلی نوزاد استفاده نکنید. بلافاصله
 « جایگزین کنید زیرا ممکن است آسیب ساختاری نامرئی از تصادف وجود داشته باشد
 « هنگام استفاده نکردن از این پایه، از صندلی خودرو حذف کنید.
 « برای جلوگیری از خفگی، قبل از استفاده از این محصول، کیسه های پلاستیکی و مواد بسته بندی را

- « حذف کنید. سپس کیسه های پلاستیکی و مواد بسته بندی باید از نوزادان و کودکان دور نگه داشته شوند
- « برای موارد مربوط به تعمیر و نگهداری، تعمیر و جایگزینی بخشی از توزیع کننده تماس بگیرید .
- « هیچ جسم در ناحیه پایه بار در مقابل پایه خود قرار ندهید .
- « را برای نقص بررسی کنید و در صورت نیاز آنها را پاک کنید. قابلیت اطمینان اغلب ضمیمه ۰ ISOFIX
- « را می توان از ورود خاک، گرد و غبار، ذرات مواد غذایی و غیره تحت تاثیر قرار داد
- « مجاز می باشد نصب دقیق تنها با استفاده از اتصالات ۰ ISOFIX
- « باید از نوار مجددا استفاده کنید .
- « این پایه را بدون پیروی از دستورالعمل های این کتابچه راهنمای کاربر نصب نکنید .
- « با توجه به جهت حرکت خودرو، صندلی های خودرو رو به جلو یا عقب قرار می گیرند
- « کیت خودرو در هنگام نصب قابل حمل است
- « برای استفاده در این سیستم محدود کننده ی نوزاد ۰ "I-Size" ۱۲۹ است. این استاندارد ECE R44
- « تایید شده است که توسط سازندگان وسایل موقعیت های صندلی خودرو "compatible I-Size"
- «، نقلیه در کتابچه راهنمای کاربران وسایل نقلیه نشان داده شده است. در صورت شک و تردید
- « لطفا با تولید کننده محدودیت کودک یا خرده فروش مشورت کنید
- « در موارد اضطراری یا حوادث، مهمتر از همه این است که فرزندان بلافاصله پس از دریافت اولین .
- « کمک و درمان پزشکی مراقبت شود.

مراقبت و نگهداری

- « برای شستن پایه صندلی کودک از پاک کننده ها، بزین و یا سایر حلال های آلی استفاده نکنید. این .
- « ممکن است موجب آسیب رساندن به کودک شود
- « لطفا در صورت عدم استفاده از پایه صندلی، پایه صندلی را از صندلی خودرو خارج کنید. نگهدار .
- « ی پایه صندلی را در یک محل خنک و خشک که کودک شما نمی تواند به آن دسترسی داشته باشد قرار دهید.

اطلاعیه

- « این یک سیستم نگهدارنده پیشرفته کودک i-Size است. سیستم طبق مقررات سازمان ملل متحد شماره ۱۲۹، برای استفاده در موقعیت های صندلی خودرو سازگار با i-Size به صورت نشان داده شده توسط سازندگان خودرو در کتابچه راهنمای کاربر خودرو، تایید شده است.
- « این سیستم یونیورسال تقویت شده کمربند کودک است. سیستم طبق مقررات سازمان ملل متحد شماره ۱۲۹، عمدتاً برای استفاده در «موقعیت های صندلی جهانی» به شکل مشخص شده توسط سازندگان خودرو در کتابچه راهنمای کاربر خودرو، تایید شده است.
- « اگر شک دارید، با سازنده سیستم ایمنی پیشرفته یا خرده فروش مشورت کنید.

- » 有關維護、維修和零件更換的問題，請諮詢零售商。
- » 請勿在底座前方的負載區域放置任何東西。
- » 定期檢查ISOFIX裝置是否有污垢，清除污垢、灰塵、食物顆粒以確保裝置可靠性。
- » 務必通過 ISOFIX 正確安裝。
- » 請勿將底座安裝在車輛中後向或側向座椅上，亦不可安裝在車內移動座椅上。
- » 該i-Size ISOFIX嬰兒安全束縛系統已獲得ECE R129法規的批准，但並非所有汽車製造商的用戶手冊都列出了i-Size相容性。
- » 該底座適用於ISOFIX相容車輛。請參閱車輛製造商的網站或諮詢您的經銷商瞭解更多詳情。
- » 在緊急情況或事故的情況下，請第一時間讓您的孩子接受急救和醫療。

保養和維護

- » 請勿使用未稀釋的洗滌劑、汽油或其他有機溶劑清洗兒童約束裝置。避免對此嬰兒安全束縛系統造成損壞。
- » 未使用時，請及時取下此嬰兒束縛裝置底座，並將其放在您小孩無法觸碰到的陰涼乾燥處。

注意

- » 該i-Size嬰兒安全束縛系統已獲得聯合國第 129 號法規的批准，適用於汽車製造商在用戶手冊中指示的相容 i-Size 的車輛座椅位置。
- » 該嬰兒安全束縛系統是通用安全帶增強型嬰兒安全束縛系統。根據聯合國第129號法規批准，主要用於車輛製造商在車輛用戶手冊中所指示的“通用座椅位置”。
- » 更多詳情，請諮詢該嬰兒安全束縛系統的製造商或零售商。



hauck GmbH & Co. KG
Frohnlicher Str. 8
96242 Sonnefeld
Germany

phone: +49(0) 9562 986-0
fax: +49(0) 9562 6272
mail: info@hauck.de
web: www.hauck.de

hauck UK Ltd
Ash Road South
Wrexham Industrial Estate
Wrexham, LL13 9UG, UK

phone: +44(0) 1978 664362
fax: +44(0) 1978 661056
mail: info@hauckuk.com